

operating instructions

instrucciones de operación

instructions

L A Z B O Y

Home Theater

motion-modular® seating group

Grupo de asientos Home Theater motion-modular®

Cinéma maison Les Inclinables^{MD}

www.lazboy.com

La-Z-Boy Incorporated
1284 N. Telegraph Road
Monroe, MI 48162-3390

L A Z B O Y

Congratulations!

You are now the proud owner
of a state-of-the-art Home Theater
Motion-Modular® Seating Group
by La-Z-Boy®

You have just selected one of the
finest quality upholstered products
produced in the furniture industry,
backed by over 75 years of
quality manufacturing experience.

La-Z-Boy® is proud of our
designs and craftsmanship and
know you will feel the same as
you enjoy your new furniture's
comfort and style.

IMPORTANT

Read the safety and other instructions before using
your Home Theater Motion-Modular® Seating Group.
Keep this manual for future reference.

Table of Contents

Important Safety Instructions	4-5
482 "Matinee" Modular Assembly Instructions.....	6-11
482 "Matinee" Operating Instructions.....	12
482 "Matinee" Power Recliners Troubleshooting.....	13
La-Z-Time® Modular Assembly Instructions.....	14-17
La-Z-Time® Legrest Tension Adjustment Instructions....	18-19
La-Z-Time® Reclining Tension Adjustment Instructions...	20-21
Sleep Sofa Operating Instructions.....	22
Furniture Placement Guide	23
Cup Holder and Snack Tray Cleaning Instructions.....	24
Notes.....	25, 49, 73-75

Important Safety Instructions:

Important: Read these instructions thoroughly before using.

DANGER – To reduce the risk of electric shock, serious injury or death:

- Disconnect the electrical plug from the wall outlet before cleaning, moving, servicing or when not in use for an extended period of time.
- Do not use this product if it is wet, in water, around water or any liquid.
- To prevent suffocation keep plastic bags away from children.

WARNING – To reduce the risk of burns, fire, electric shock or serious injury:

- Always keep open flame and lit cigarettes away from upholstered furniture. Upholstered furniture may burn rapidly with toxic gas and thick smoke.
- Closely supervise children and disabled persons using this product.
- Sit down in the unit slowly. To avoid tip over, do not throw your weight against the back of the unit. Move the unit into or out of the reclining position slowly, making sure that no children or pets are in close proximity.
- This product has many moving parts, serious injury can occur if not used properly. Keep hands, fingers and body parts away from the mechanism. To reduce the risk of head entrapment and other injuries, keep children and pets away from openings and moving parts in and around furniture.
- Only the occupant should operate the unit. Never attempt to open the legrest by pulling on it.
- Do not stand, sit or place extra weight on the arms, back or open legrest.
- To safely exit the unit and prevent a tripping hazard bring the back upright and close the legrest.
- Do not use this product if it is damaged. Do not use attachments or substitute parts.
- This product is intended for indoor residential use only.
- Provide a clear path for operation of the back and legrest. Place tables and area rugs at a distance to allow the legrest to fully extend without rubbing or interference.
- Check the condition of the power transformer, electrical cord, plug and connectors regularly. Keep the power transformer and electrical cords away from heat sources. Never operate the unit with a damaged power transformer, electrical cord, plug or connector. Contact your La-Z-Boy® dealer for service.
- Do not use unit if power control is damaged or wet. Do not use unit if the hand wand has been dropped in water or any liquid. Contact your La-Z-Boy® dealer for service.
- This product is not intended for use as a health care device.

Save These Instructions

Important Safety Instructions:

Important: Read these instructions thoroughly before using.

WARNING – To reduce the risk of burns, fire, electric shock or serious injury:

- Do not use this product where aerosol (spray) products are being used or where oxygen is being administered.
- Do not operate the unit until the back is installed and locked.
- Use care when moving the product. Before lifting the product, secure the mechanism to prevent unexpected opening or movement. Never move the product by the mechanism, legrest, handle, reclining back or swivel base. Disconnect modular units. Securely grip non-moving parts only.
- Do not sit or place extra weight on the head area of the sleep sofa mattress. Excess weight can cause the sleep surface to tip up and back.
- Do not attempt to disassemble or service the pump or motor. No serviceable parts are inside. Contact your La-Z-Boy® dealer for service information.
- This unit is equipped with a tension adjustment feature for the reclining mechanism that is preset at the factory. The tension setting can be changed for your personal preference. To avoid tip over and insure stability, do not operate the unit with the tension adjustment wing nuts completely loosened (See Reclining Tension Adjustment Instructions).
- Keep hands, arms and body parts away from the open area between a reclined back and an upright back on a motion sofa or modular. This area must remain clear at all times to provide unobstructed movement and prevent injury that could occur when a reclined back is returning toward the upright position.
- Use of this product requires adequate strength to bring the back upright and close the legrest. Selecting the maximum tension settings could make bringing the back upright and closing the legrest difficult.
- Do not use La-Z-Boy® furniture in a recreational vehicle (or other moving vehicle) while the vehicle is in motion. This furniture is not intended to protect its occupant in an accident.
- Do not use an extension cord.

Save These Instructions

482 "Matinee" Home Theater Assembly Instructions:

Assembly Instructions for 482 "Matinee" Modular Units

CAUTION: Do not plug the transformer in until instructed.

1. Locate the Power Transformer and Transformer Cord (on power recliners only).
 - The Power Transformer and Transformer Cord are secured to the top of the rear seat frame. Carefully cut the cable tie(s) and remove the Power Transformer and Transformer Cord from the rear seat frame of each power recliner. Set aside.

WARNING - To reduce the risk of serious injury:

- Provide a clear path for operation of the back and legrest. Place tables and area rugs at a distance to allow the legrest to fully extend without rubbing or interference.

2. Locate the parts bag.

- Arrange the modular units in the approximate location of the room where they will be placed. Choose a location that is close to an electrical outlet if necessary. Gently roll the modular units onto their backs and the chaise modular units onto the armless sides to view the bottom of the units.

NOTE: Two armless sides cannot be connected without a console or wedge between them.

- A parts bag is attached to the bottom rail of each modular unit except the Console. The Console parts bag is located inside the drawer. Remove the parts bag from each unit.
- The parts bag contains (8) pan head screws and (2) support brackets (FIGURE 1).

NOTE: Each unit comes with a parts bag containing two support brackets and eight screws. Not all modular units will use both brackets.

3. Determine the location and quantity of support brackets to be used.

- The black frame cover on the bottom rail of each modular unit is cut in several places to access the pilot holes and slots in the frame.
- The pilot holes are used to position the support brackets. The pilot holes are located on both sides of the console, wedge and two arm recliner, and on the arm side of the single arm recliner, reclining chaise and single wedge recliner (FIGURE 2).
- The support brackets fit in the frame slots to connect the modular units (FIGURE 4). The frame slots are located on both sides of the two arm recliner and on the arm side of the single arm recliner, reclining chaise and the single wedge recliner. The recliners have both pilot holes and frame slots (FIGURE 3).
- The support bracket is also used to hold the armless side of the single arm units (FIGURE 5).
- With the modular units rolled over, locate the pilot holes and frame slots. Determine which sets of pilot holes need support brackets in order to connect the modular units. A support bracket may be attached over the frame slot if necessary (FIGURE 3).

TIP: Lay the support brackets out and decide where they are needed before attaching the brackets. Depending on your configuration, they may be needed to fit in a frame slot or to hold the armless side of a single arm unit.

(Assembly Instructions Continued)

482 "Matinee" Home Theater Assembly Details:

FIGURE 1

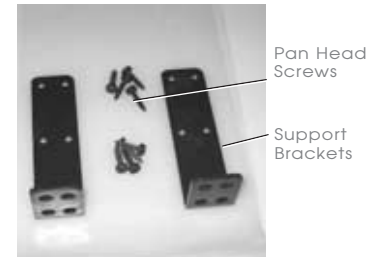

FIGURE 2

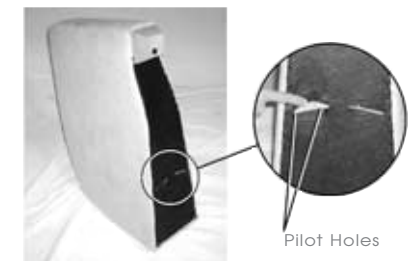

FIGURE 3

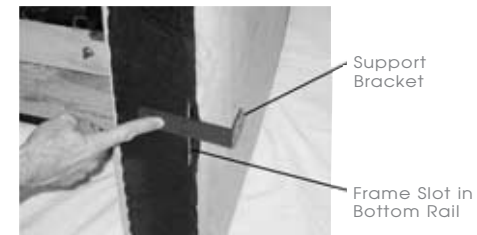

FIGURE 4



FIGURE 5



482 "Matinee" Home Theater Assembly Instructions:

Assembly Instructions for 482 "Matinee" Modular Units (Continued)

4. Attach the support brackets to the modular units.
 - Align the holes in the support bracket with the (2) pilot holes in the bottom rail (FIGURE 3). Use a T-25 torx driver and (4) pan head screws to fasten each support bracket to the bottom rails of the modular units (FIGURE 6). Fasten (2) screws into the pilot holes in the bottom rail and then fasten the remaining (2) screws into the bottom rail.
 - Repeat this step until all the support brackets necessary to connect the modular units are attached. Save the remaining support brackets in case you want to change the configuration of your Home Theater modular group.

NOTE: The support bracket must extend approximately 1" beyond the bottom edge of the modular unit (FIGURE 7). The support bracket flange must be parallel with the side of the unit.

5. Connect the modular units together.
 - Return the units to the upright position. Place two units, to be connected together, side by side.
 - If the side without a bracket has a frame slot, lift the modular unit and place the slot over the support bracket (FIGURE 4).
 - If the side without a bracket is an armless side, lift the modular unit and place the armless side rail over the support bracket (FIGURE 5).
 - Follow these steps until all the modular units are connected.

TIP: It is easier to connect the modular units if you start in the middle and work outward.

WARNING - To reduce the risk of injury:

- Do not operate the unit until the back is installed and locked.

6. Install the back(s).
 - Lay the back across the arm(s) of the body (FIGURE 8). Lift the back at a slight angle and align the brackets inside the back with the brackets on the body.
 - Lower the back onto the body, making sure the back and body brackets are completely engaged.
 - To make sure the back is properly installed, with both sets of back and body brackets engaged, stand behind the unit and twist the back from side to side. If one or both sides move out of position the brackets are not properly engaged. If both brackets are not completely engaged remove the back and repeat the steps above. See (FIGURE 9) for correct body and back bracket engagement.
 - If you are unable to install the back properly contact your La-Z-Boy® dealer for assistance.
 - Lock the brackets using a slotted screwdriver to push down the locking levers; do this for each bracket (FIGURE 10). For proper operation the brackets must be locked down.
 - Pull the outside back upholstery cover down tight. Firmly press the fastening tape on the outside back upholstery cover to the fastening tape on the inside lower rear seat frame (FIGURE 11).

(Assembly Instructions Continued)

482 "Matinee" Home Theater Assembly Details:

FIGURE 6

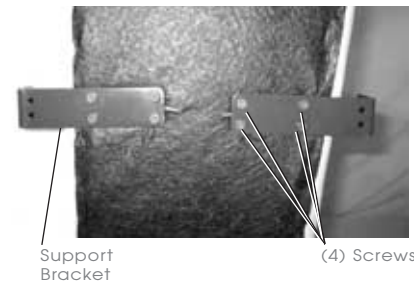

FIGURE 7

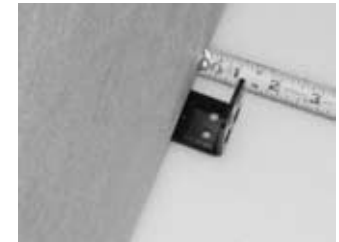

FIGURE 8



FIGURE 9

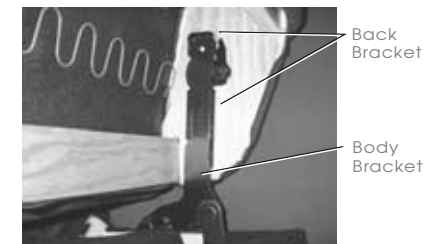

FIGURE 10

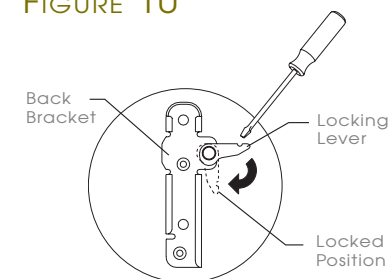
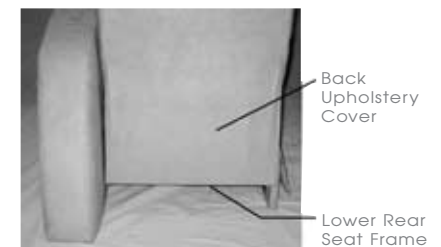

FIGURE 11



482 "Matinee" Home Theater Assembly Instructions:

Assembly Instructions for 482 "Matinee" Modular Units (Continued)

The remaining assembly instructions are for power recliners only.

⚠ WARNING - To reduce the risk of serious injury:

- Check the condition of the power transformer, electrical cords, plug and connectors regularly. Keep the power transformer and electrical cords away from heat sources. Never operate the unit with a damaged power transformer, electrical cord, plug or connector. Contact your La-Z-Boy® dealer for service.

7. Connect the Transformer Cord to the motor.
 - Locate the two prong connector on the recline motor, under the recliner seat (FIGURE 12).
 - Connect the Transformer Cord receptacle with the two prong connector on the recline motor. Push the connectors together until they are secured, with no gaps between them (FIGURE 13).
8. Connect the Power Transformer to the Transformer Cord.
 - Connect the Transformer Cord two prong connector with the Power Transformer receptacle. Push the connectors together until they are secured, with no gaps between them (FIGURE 14).

482 "Matinee" Home Theater Assembly Details:

FIGURE 12



Recline Motor
Two Prong Connector

FIGURE 13



Transformer Cord Receptacle
Two Prong Connector

FIGURE 14



Transformer Cord Two Prong Connector
Power Transformer

482 “Matinee” Home Theater Operating Instructions:

⚠ WARNING - To reduce the risk of serious injury:

- Sit down in the unit slowly. To avoid tip over, do not throw your weight against the back of the unit. Move the unit into or out of the reclining position slowly, making sure that no children or pets are in close proximity.
- To safely exit the unit and prevent a tripping hazard bring the back upright and close the legrest.
- Keep hands, arms and body parts away from the open area between a reclined back and an upright back on a motion sofa or modular. This area must remain clear at all times to provide unobstructed movement and prevent injury that could occur when a reclined back is returning toward the upright position.

Operating Instructions for 482 “Matinee” Power Recliners

Plug in the Power Transformer(s). *Make sure there is enough slack in the cord running from the power recliner to the outlet to allow for reclining. Never stretch or strain a cord.*

Power Recliner Operation

The power recliner is operated by the Inside Power Activator Lever, located beside the seat (FIGURE 1).

- Pull back the Inside Power Activator Lever to recline.
- Push the Inside Power Activator Lever forward to return to the upright position.

FIGURE 1

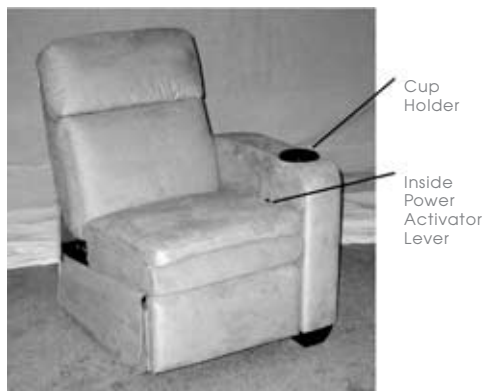

482 “Matinee” Home Theater Troubleshooting:

⚠ WARNING - To reduce the risk of injury:

- Do not attempt to disassemble or service the pump or motor. No serviceable parts are inside. Contact your La-Z-Boy® dealer for service information.

Troubleshooting for 482 “Matinee” Power Recliners

There are no user maintenance or repair requirements. If the power recliner does not work:

1. Make sure the Power Transformer is plugged into an electrical outlet.
2. Make sure the electrical outlet is working. For example, make sure there are no blown fuses or tripped circuit breakers.
3. Make sure the connectors are secured; refer to the Assembly Instructions.
4. Make sure the electrical cords are not crimped or pinched. Make sure the electric cord or plug is not damaged.

If the power recliner still does not operate properly, contact your dealer for instructions on returning the recliner for examination and repair. Except for replacement of the Power Transformer, *never attempt to make any repairs or adjustments yourself.*

Power Transformer Replacement

If the Power Transformer must be replaced:

1. Unplug the Power Transformer from the electrical outlet.
2. Locate the Power Transformer connection and remove the Transformer Cord from the receptacle.
3. Connect the Transformer Cord two prong connector to the receptacle on the new Power Transformer; refer to the Assembly Instructions. *Make sure the connection is secured with no gaps.*

POWER TRANSFORMER SPECIFICATIONS FOR 482 “MATINEE” POWER RECLINERS:

Input: AC 110/120V 50/60 Hz 80 W

Output: AC 23V 2.7A

La-Z-Time® Home Theater Assembly Instructions:

Assembly Instructions for La-Z-Time® Modular Units

⚠ WARNING - To reduce the risk of injury:

- Do not operate the unit until the back is installed and locked.

1. Install the backs.

- Lay the back across the arm(s) of the body (FIGURE 1). Lift the back at a slight angle and align the brackets on the back with the brackets on the body.
- Lower the back onto the body, making sure the back and body brackets are completely engaged.
- To make sure the back is properly installed, with both sets of back and body brackets engaged, stand behind the unit and twist the back from side to side. If one or both sides move out of position the brackets are not properly engaged. If both brackets are not completely engaged remove the back and repeat the steps above. See (FIGURE 2) for correct body and back bracket engagement.
- If you are unable to install the back properly contact your La-Z-Boy® dealer for assistance.
- Lock the brackets using a slotted screwdriver to push down the locking levers; do this for each bracket (FIGURE 3). For proper operation the brackets must be locked down.
- Pull the outside back upholstery cover down tight. Firmly press the fastening tape on the outside back upholstery cover to the fastening tape on the bottom of the rear rail (FIGURE 1 and FIGURE 4).

⚠ WARNING - To reduce the risk of serious injury:

- Use care when moving the product. Before lifting the product, secure the mechanism to prevent unexpected opening or movement. Never move the product by the mechanism, legrest, handle, reclining back or swivel base. Disconnect modular units. Securely grip non-moving parts only.
- Provide a clear path for operation of the back and legrest. Place tables and area rugs at a distance to allow the legrest to fully extend without rubbing or interference.

2. Place units in the desired location.

3. Adjustable glides are provided on units with metal base rails. Make sure the glides are adjusted to a height that provides a clear path for operation of the legrest (see Furniture Placement Guide).

- Each glide is attached to the base rail by one jam nut and one lock washer on top of the latch bracket and one jam nut on the bottom of the base rail (FIGURE 5). Loosen the jam nut located on top of the latch bracket.
- Holding the top jam nut, turn the glide clockwise to lower the unit or counterclockwise to raise the unit.
- Tighten the bottom jam nut to the base rail and tighten the top jam nut to the latch bracket.
- Repeat this step for each adjustable glide, if necessary.

(Assembly Instructions Continued)

La-Z-Time® Home Theater Assembly Details:

FIGURE 1

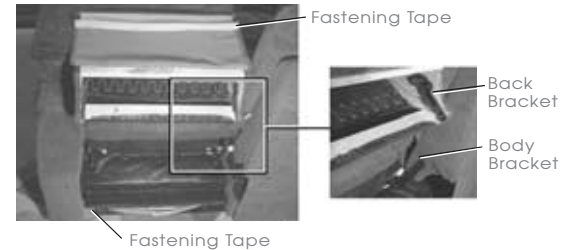

FIGURE 2



FIGURE 3

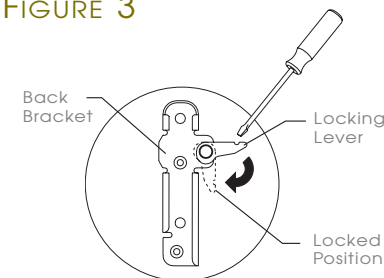
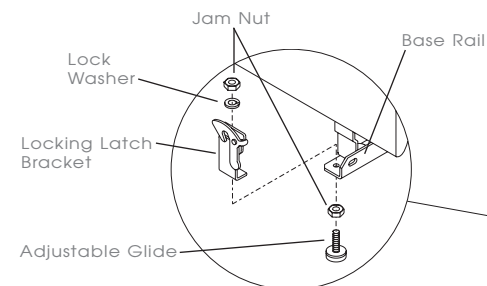

FIGURE 4



FIGURE 5



La-Z-Time® Home Theater Assembly Instructions:

Assembly Instructions for La-Z-Time® Modular Units (Continued)

Modular units with metal base rails have one locking latch bracket and one latch bracket on the right side (sitting) of modular units without right side arms, and two stud mounts with threaded studs on the left side (sitting) of modular units without left side arms (FIGURE 6).

Modular units with wood legs have one side mount locking latch bracket and one side mount latch bracket on the right side (sitting) of modular units without right side arms, and two threaded studs on the left side (sitting) of modular units without left side arms (FIGURE 7).

CAUTION-*The purpose of the latch bracket system is to connect the units and prevent them from being separated. The latch bracket system does not provide adequate structural support for the movement of latched units. Do not move the units while latched together, damage may occur.*

4. Use a T-30 torx driver to loosen the threaded studs to approximately 1", this measurement may vary depending on the fabric and style (FIGURE 8). The threaded studs are located on the left side (sitting) of modular units without left side arms.
5. Align the units to be joined next to each other. Move the unit with the latch brackets approximately 4" forward of the unit with the threaded studs. The latch brackets are located on the right side (sitting) of modular units without right side arms.
6. Slide the unit with the latch brackets back until the threaded studs are securely engaged in both the front and rear latch brackets. The rear bracket is not a locking bracket.

NOTE: *Due to variations in upholstery and style the threaded stud length may need to be adjusted to fit into the latch brackets. Loosen or tighten the threaded studs to provide adequate clearance.*

7. Continue connecting the modular units until all have been securely joined.
8. All modular units must be disconnected to safely move the modular group. To disconnect the units, apply pressure to the swing arm of the locking latch bracket (FIGURE 9) and slide the unit forward. Repeat this step to disconnect the remaining units.

La-Z-Time® Home Theater Assembly Details:

FIGURE 6

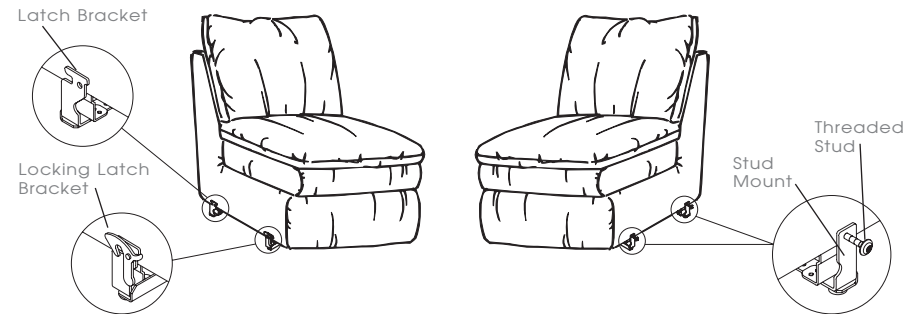

FIGURE 7

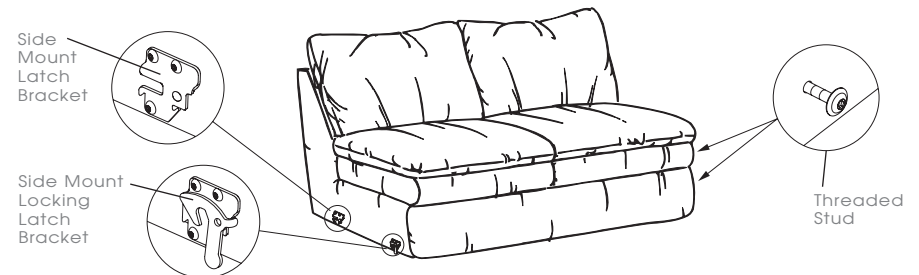

FIGURE 8

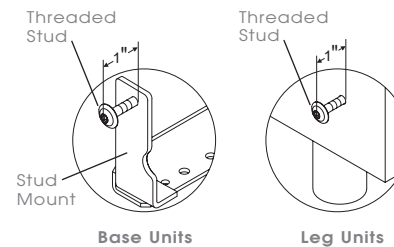
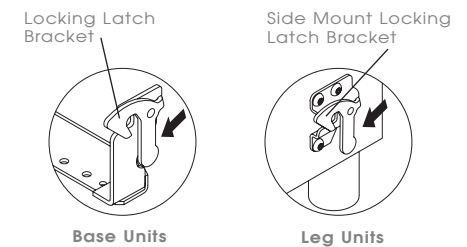

FIGURE 9



La-Z-Time® Home Theater Legrest Tension Adjustment Instructions:

⚠ WARNING - To reduce the risk of injury:

- Use of this product requires adequate strength to bring the back up right and close the legrest. Selecting the maximum tension settings could make bringing the back upright and closing the legrest difficult.
- To safely exit the unit and prevent a tripping hazard bring the back upright and close the legrest.

Continue with the following tension adjustments after product assembly is complete.

Legrest Tension Adjustment Instructions

1. Stand beside the unoccupied unit and pull the release handle to extend the legrest. Make sure not to lean or put pressure on the extended legrest, as it will close. From under the legrest, lift the mechanism cover to access the tension adjustment wheels. The wheels are located toward the front of the mechanism, one on each side (FIGURE 1). Each wheel has three adjustment settings.
2. The legrest tension adjustment wheels are factory set in the center position (FIGURE 2). The center position provides average legrest tension and support.
3. A taller or heavier person may choose to increase the amount of legrest tension for added leg support. To increase the amount of legrest tension, turn the adjustment wheels up and toward the front of the recliner (FIGURE 3). Both legrest tension adjustment wheels must be set in the same position.
4. A smaller person may choose to decrease the amount of legrest tension for easier closing of the legrest. To decrease the amount of legrest tension, turn the adjustment wheels down and toward the back of the recliner (FIGURE 4). Both legrest tension adjustment wheels must be set in the same position.
5. Close the legrest. Test the new legrest tension setting and make adjustments if needed.
6. Repeat these instructions to customize each reclining seat in your home theater group.

La-Z-Time® Home Theater Legrest Tension Adjustment Details:

FIGURE 1

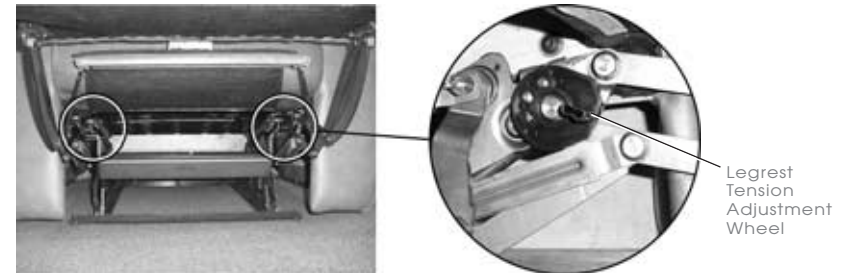

Adjustment wheel location, one on each side

FIGURE 2



Average Legrest Tension

FIGURE 3

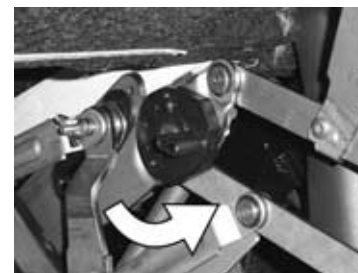

Maximum Legrest Tension

FIGURE 4



Minimum Legrest Tension

La-Z-Time® Home Theater Reclining Tension Adjustment Instructions:

⚠ WARNING - To reduce the risk of injury:

- This unit is equipped with a tension adjustment feature for the reclining mechanism that is preset at the factory. The tension setting can be changed for your personal preference. To avoid tip over and insure stability, do not operate the unit with the tension adjustment wing nuts completely loosened.
- Use of this product requires adequate strength to bring the back upright and close the legrest. Selecting the maximum tension settings could make bringing the back upright and closing the legrest difficult.
- To safely exit the unit and prevent a tripping hazard bring the back upright and close the legrest.

CAUTION - To reduce the product damage:

- Do not completely tighten the wing nuts. The tension springs should not be completely compressed after making adjustments. If this occurs, the wing nuts must be loosened a minimum of 1/2-turn to avoid damage to the spring tension assembly.
- Do not completely loosen the wing nuts. The spring should not slide on the bolt after making adjustments. If the spring slides on the bolt, tighten the wing nut clockwise a minimum of 1/2-turn after the spring no longer slides on the bolt.
- Adjust both wing nuts equally.

Continue with the following tension adjustments after product assembly is complete.

Reclining Tension Adjustment Instructions

1. Stand beside the unoccupied unit and pull the release handle to extend the legrest. Make sure not to lean or put pressure on the extended legrest, as it will close. From under the legrest, lift the mechanism cover to access the reclining tension adjustment wing nuts. The tension wing nuts are located toward the front of the mechanism, one on each side (FIGURE 1). The wing nuts located toward the back of the mechanism are fasteners and do not affect tension.
2. Adjust the reclining tension by turning the wing nuts in 1/4-turn increments until the desired setting is reached. Adjust both wing nuts equally.
 - A taller or heavier person may choose to increase the amount of tension by tightening the wing nuts clockwise.
 - A smaller person may choose to decrease the amount of tension by loosening the wing nuts counterclockwise.
3. Close the legrest. Test the new reclining tension setting and make adjustments if needed.
4. Repeat these instructions to customize each reclining seat in your home theater group.

La-Z-Time® Home Theater Reclining Tension Adjustment Details:

FIGURE 1

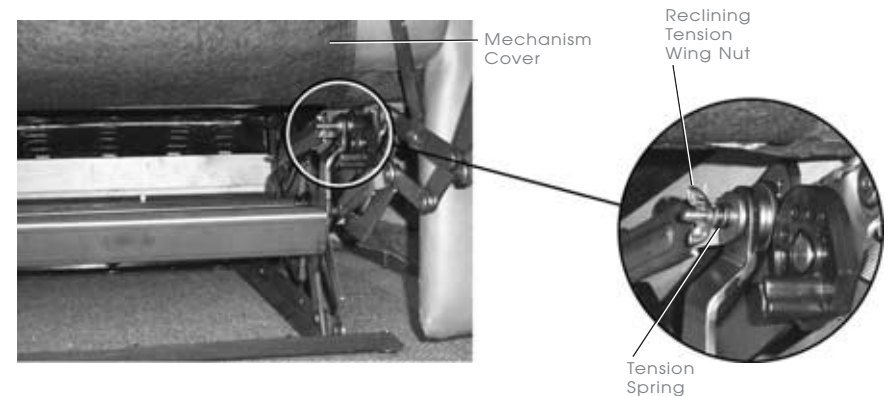

Home Theater Sleep Sofa Operating Instructions:

⚠ WARNING - To reduce the risk of injury:

- Do not sit or place extra weight on the head area of the mattress. Excess weight can cause the sleep surface to tip up and back.

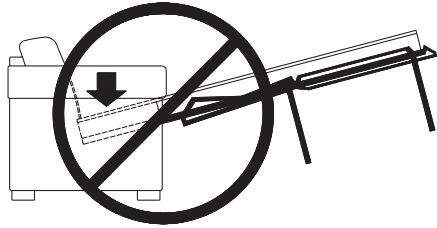

Operating Instructions for Sleep Sofas

1. Remove all loose cushions. Grasp the handle located in the center of the deck and lift in an upward direction (FIGURE 1).
2. Step back while pulling the sleeper mechanism out to the first extended position. When the mechanism reaches this position the center support legs will rest on the floor (FIGURE 2).
3. Reach over and grasp the center of the one piece front leg. Pull up and lower the front leg to the floor (FIGURE 3).

Additional Feature

The sleeper mechanism features a television viewing headrest position. To raise the headrest, stand to the side of the sleep sofa and pull the head portion of the sleeper mechanism upward. Lift upward again to release the locking mechanism and lower the headrest to its original position (FIGURE 4).

FIGURE 1

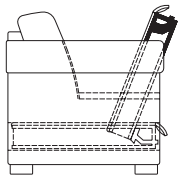

FIGURE 2

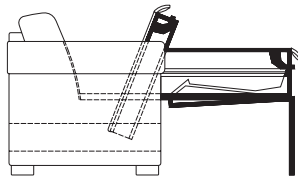

FIGURE 3

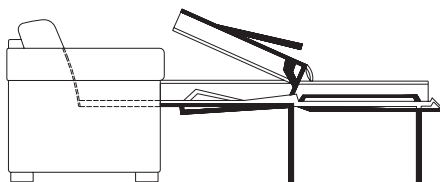
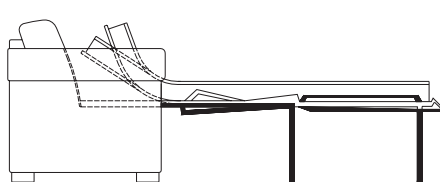

FIGURE 4



Home Theater Furniture Placement Guide:

⚠ WARNING - To reduce the risk of serious injury:

- Provide a clear path for operation of the back and legrest. Place tables and area rugs at a distance to allow the legrest to fully extend without rubbing or interference.

Furniture Placement Guide

To place your reclining unit the proper distance from the wall, fully recline the unit and leave a minimum of 2" of space between the top of the back and the wall (FIGURE 1).

Place tables and area rugs at a distance to allow the legrest to fully extend without rubbing or interference. Interference with the legrest may cause it to not close completely (FIGURE 2). If the legrest is not closed completely, it may pop out unexpectedly and could cause injury. Some units have adjustable glides that can be raised to help prevent rubbing and interference with area rugs; see Assembly Instructions for details. Proper clearance for an area rug is demonstrated in FIGURE 3.

FIGURE 1



FIGURE 2



FIGURE 3



Cup Holder and Snack Tray Cleaning Instructions:

Care and Cleaning Instructions for 482 "Matinee" Cup Holders and Snack Trays

The finish on the cup holders and snack trays can be easily damaged. Coasters and place mats must be used to prevent scratching and abrasion.

Use a small amount of Armor All® Cleaner, Armor All® Protectant, fantastik®, Pledge® or Windex® to clean and polish the cup holders and snack trays. Dry immediately and thoroughly with a soft cloth.

The use of harsh, abrasive cleaners is not recommended and must be avoided.

Care and Cleaning Instructions for La-Z-Time® Cup Holders and Snack Trays

The finish on the cup holders and snack trays can be easily damaged. Always use the rubber pads provided to prevent scratching and abrasion.

Use a small amount of Armor All® Cleaner, Armor All® Protectant, fantastik®, Pledge® or Windex® to clean and polish the cup holders and snack trays. Dry immediately and thoroughly with a soft cloth.

The use of harsh, abrasive cleaners is not recommended and must be avoided.

Notes:

¡Felicitaciones!

Usted es ahora el feliz propietario de un avanzado grupo de asientos Home Theater Motion-Modular® de La-Z-Boy®.

Acaba de seleccionar uno de los productos tapizados de más alta calidad originados en la industria mobiliaria de Estados Unidos, con el respaldo de más de 75 años de excelencia en fabricación. En La-Z-Boy® estamos orgullosos de nuestros diseños y nuestro trabajo, y sabemos que usted sentirá lo mismo cuando comience a disfrutar del confort y el estilo de su nuevo mobiliario.

IMPORTANTE

Lea atentamente las instrucciones de seguridad y todas las demás antes de utilizar el grupo de asientos Home Theater Motion-Modular®. Guarde este manual para futura referencia.

Tabla de contenidos

Instrucciones de seguridad importantes	28-29
Instrucciones de armado de las unidades modulares 482 "Matinee"	30-35
Instrucciones de operación de 482 "Matinee"	36
Solución de problemas de los sillones reclinables eléctricos 482 "Matinee"	37
Instrucciones de armado de las unidades modulares La-Z-Time®	38-41
Instrucciones de ajuste de la tensión del apoyapiernas de las unidades La-Z-Time®	42-43
Instrucciones de ajuste de la tensión de reclinación de las unidades La-Z-Time®	44-45
Instrucciones de operación del sofá cama.....	46
Guía para la ubicación del mobiliario.....	47
Instrucciones para la limpieza del portavasos y la bandeja para refrigerios.....	48
Notas.....	25, 49, 73-75

Instrucciones de seguridad importantes:

Importante: Lea atentamente estas instrucciones antes de utilizar el producto.

PELIGRO

– Para reducir el riesgo de choque eléctrico, lesiones serias o muerte:

- Desconecte el enchufe eléctrico del tomacorriente antes de limpiar, mover o hacer un servicio al sillón, o cuando éste no se use por un período prolongado.
- No utilice este producto si el mismo está húmedo, en el agua, o cerca de ésta u otro líquido.
- Para evitar la asfixia, mantenga las bolsas plásticas lejos de los niños.

ADVERTENCIA

– Para reducir el riesgo de quemaduras, incendio, choque eléctrico o lesiones graves:

- Siempre mantenga las llamas abiertas y los cigarrillos encendidos lejos del mobiliario tapizado, ya que éste puede arder rápidamente, produciendo gas tóxico y humo espeso.
- Supervise de cerca a los niños y a las personas discapacitadas cuando utilicen este producto.
- Siéntese en la unidad lentamente. Para evitar que ésta se tumbe, no arroje su peso contra el respaldo. Recline o enderece la unidad lentamente, asegurándose de que no haya niños ni mascotas cerca.
- Este producto tiene muchas partes móviles que pueden causar lesiones serias si no se utilizan correctamente. Mantenga las manos, dedos y demás partes del cuerpo lejos del mecanismo. Para reducir el riesgo de que la cabeza quede atrapada y de otras lesiones, mantenga a los niños y a las mascotas lejos de las aberturas y piezas móviles del mobiliario.
- Sólo el ocupante debe operar la unidad. Nunca trate de abrir el apoyapiernas jalándolo.
- No se pare, no se siente ni coloque peso adicional sobre los apoyabrazos, el respaldo o el apoyapiernas abierto.
- Para salir de la unidad sin problemas y evitar el riesgo de tropiezos, enderece el respaldo y cierre el apoyapiernas.
- Si el producto está dañado, no lo use. No utilice accesorios ni componentes sustitutos.
- Este producto es sólo para uso residencial en interiores.
- Deje un espacio libre para el funcionamiento del respaldo y el apoyapiernas. Coloque las mesas y alfombras sueltas a distancia para poder extender completamente el apoyapiernas sin roces ni interferencias.
- Verifique regularmente el estado del transformador de energía, el cordón eléctrico, el enchufe y los conectores. Mantenga el transformador de energía y los cordones eléctricos lejos de las fuentes de calor. Nunca ponga la unidad en funcionamiento si tiene el transformador de energía, un cordón eléctrico, un enchufe o un conector dañados. Comuníquese con el representante de La-Z-Boy® para realizar un servicio a la unidad.
- No use la unidad si el control de encendido está dañado o húmedo, o si la varilla de comando ha caído al agua u otro líquido. Comuníquese con el representante de La-Z-Boy® para realizar un servicio a la unidad.
- Este producto no fue diseñado como dispositivo de asistencia médica.

Guarde estas instrucciones

Instrucciones de seguridad importantes:

Importante: Lea atentamente estas instrucciones antes de utilizar el producto.

ADVERTENCIA

– Para reducir el riesgo de quemaduras, incendio, choque eléctrico o lesiones graves:

- No utilice este producto donde se usen productos en aerosol (en atomizador) ni donde se administre oxígeno.
- No opere la unidad hasta que el respaldo esté instalado y fijo.
- Tenga cuidado al mover el producto. Antes de levantarlo, asegure el mecanismo para evitar que se abra o se mueva inesperadamente. Nunca mueva el producto jalándolo del mecanismo, el apoyapiernas, la manija, el respaldo reclinable o la base giratoria. Desconecte las unidades modulares. Agarre el sillón firmemente sólo de las partes no móviles.
- No se siente ni ponga más peso del normal en la cabecera del colchón del sofá cama. Un peso excesivo en esta zona puede hacer que la superficie para dormir se levante e incline hacia atrás.
- No trate de desarmar o hacer un servicio a la bomba o al motor. Estos no contienen piezas que se puedan reparar. Comuníquese con el representante de La-Z-Boy® para obtener información sobre el servicio.
- Esta unidad está equipada con una función de ajuste de tensión para el mecanismo reclinable, la cual viene preajustada de fábrica pero puede cambiarse según su preferencia personal. Para evitar que la unidad se tumbe y asegurar su estabilidad, no la opere cuando las tuercas mariposa de ajuste de tensión estén completamente flojas (vea las Instrucciones de ajuste de la tensión de reclinación).
- Mantenga las manos, brazos y demás partes del cuerpo lejos del área abierta entre las posiciones reclinada y recta del respaldo en un sofá o unidad modular móvil. Esta área debe permanecer siempre despejada para no obstruir el movimiento del sillón y para evitar posibles lesiones al ocupante cuando el respaldo reclinado vuelve a la posición recta.
- El uso de este producto requiere de suficiente fuerza como para mover el respaldo a la posición vertical y cerrar el apoyapiernas. La selección del ajuste de tensión máxima puede hacer que mover el respaldo a la posición vertical y cerrar el apoyapiernas sea más difícil.
- No use mobiliario La-Z-Boy® en un vehículo recreacional (u otro vehículo en móvil) mientras el vehículo se encuentra en movimiento. Esta mueble no ha sido diseñado para proteger al ocupante en caso de un accidente.
- No use un cordón de extensión.

Guarde estas instrucciones

482 "Matinee" Home Theater Instrucciones de armado:

Instrucciones de armado de las unidades modulares 482 "Matinee"

PRECAUCIÓN: No enchufe el transformador hasta que se le indique.

- Localice el transformador de energía y el cordón del transformador (sólo en los sillones reclinables eléctricos).
 - El transformador de energía y el cordón del transformador están sujetos a la parte superior del bastidor posterior del asiento. Corte cuidadosamente el o los amarres del cable y quite el transformador de energía y el cordón del transformador del bastidor posterior del asiento de cada sillón reclinable eléctrico. Déjelos aparte.

⚠ ADVERTENCIA – Para reducir el riesgo de lesiones graves:

- Deje un espacio libre para el funcionamiento del respaldo y el apoyapiernas. Coloque las mesas y alfombras sueltas a distancia para poder extender completamente el apoyapiernas sin roces ni interferencias.

- Localice la bolsa de piezas.
 - Disponga las unidades modulares en la ubicación aproximada que tendrán en la habitación. Elija una ubicación cerca de un tomacorriente, si es necesario. Gire con suavidad todas las unidades modulares sobre sus respaldos, y las del chaise sobre sus laterales sin apoyabrazos, para ver la sección inferior de las mismas.

NOTA: Dos laterales sin apoyabrazos no pueden conectarse sin una consola o chaveta entre los mismos.

- Cada unidad modular (excepto la consola) tiene adosada una bolsa de piezas en el travesaño inferior. La bolsa de piezas de la consola está ubicada dentro del cajón. Quite esta bolsa de cada unidad.
- La bolsa de piezas contiene (8) tornillos de cabeza plana y (2) ménsulas de soporte (FIGURA 1).

NOTA: Cada unidad viene con una bolsa de piezas que incluye dos ménsulas de soporte y ocho tornillos. No todas las unidades modulares utilizarán ambas ménsulas.

- Determine la ubicación y la cantidad de ménsulas de soporte que se usarán.
 - La funda negra del bastidor sobre el travesaño inferior está cortada en varios lugares para brindar acceso a los orificios piloto y las ranuras del bastidor.
 - Los orificios piloto se usan para colocar las ménsulas de soporte. Los orificios piloto están ubicados a ambos lados de la sección reclinable de la consola, chaveta y dos apoyabrazos, y del lado del apoyabrazos en la sección reclinable de un solo apoyabrazos, el chaise reclinable y la sección reclinable de una sola chaveta (FIGURA 2).
 - Las ménsulas de soporte encajan en las ranuras del bastidor para conectar las unidades modulares (FIGURA 4). Las ranuras del bastidor están ubicadas a ambos lados de la sección reclinable de dos apoyabrazos, y del lado del apoyabrazos en la sección reclinable de un solo apoyabrazos, el chaise reclinable y la sección reclinable de una sola chaveta. Las secciones reclinables tienen tanto los orificios piloto como las ranuras del bastidor (FIGURA 3).
 - La ménsula de soporte también se usa para sostener el lateral sin apoyabrazos de las unidades con un solo apoyabrazos (FIGURA 5).
 - Con las unidades modulares dadas vuelta, localice los orificios piloto y las ranuras de los bastidores. Determine qué juegos de orificios piloto necesitan ménsulas de soporte para conectar las unidades modulares. Si es necesario, se puede instalar una ménsula de soporte sobre la ranura del bastidor (FIGURA 3).

CONSEJO: Deje a un lado las ménsulas de soporte y decida dónde son necesarias antes de instalarlas. Según la configuración que usted dé a las unidades, puede necesitar las ménsulas para encajarlas en una ranura de bastidor o para sostener el lateral sin apoyabrazos de una unidad con un solo apoyabrazos.

(Continuación de las Instrucciones de armado)

482 "Matinee" Home Theater Detalles de armado:

FIGURA 1



FIGURA 2



FIGURA 3

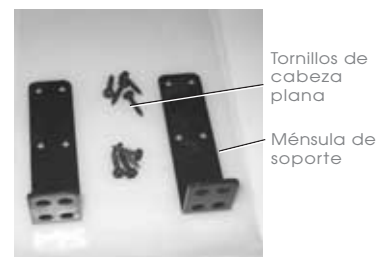

FIGURA 4

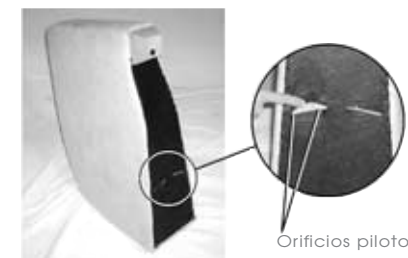

FIGURA 5

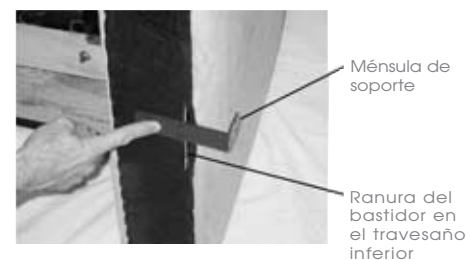

482 "Matinee" Home Theater Instrucciones de armado:

Instrucciones de armado de las unidades modulares 482 "Matinee" (continuación)

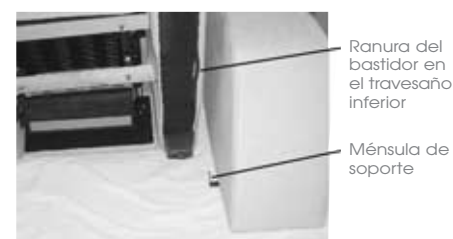
4. Instale las ménsulas de soporte en las unidades modulares.
 - Alinee los orificios de la ménsula de soporte con los (2) orificios piloto del travesaño inferior (FIGURA 3). Use un destornillador Torx T-25 y (4) tornillos de cabeza plana para fijar cada ménsula de soporte a los travesaños inferiores de las unidades modulares (FIGURA 6). Fije (2) tornillos en los orificios piloto del travesaño inferior, y luego los (2) tornillos restantes.
 - Repita este paso hasta que todas las ménsulas de soporte necesarias para conectar las unidades modulares estén instaladas. Guarde las ménsulas de soporte restantes en caso de que desee cambiar la configuración de su grupo modular Home Theater.

NOTA: La ménsula de soporte debe extenderse aproximadamente 2,5 cm (1") más allá del borde inferior de la unidad modular (FIGURA 7). La brida de la ménsula de soporte debe quedar paralela con el lateral de la unidad.

5. Conecte las unidades modulares entre sí.
 - Vuelva a colocar las unidades en posición vertical. Coloque lado a lado dos unidades que deban conectarse juntas.
 - Si el lateral sin ménsula tiene una ranura en el bastidor, levante la unidad modular y coloque la ranura sobre la ménsula de soporte (FIGURA 4).
 - Si el lateral sin ménsula es un lateral sin apoyabrazos, levante la unidad modular y coloque el travesaño de dicho lateral sobre la ménsula de soporte (FIGURA 5).
 - Siga estos pasos hasta que todas las unidades modulares estén conectadas.

CONSEJO: Es más fácil conectar las unidades modulares si comienza en el medio y sigue trabajando hacia fuera.

ADVERTENCIA – Para reducir el riesgo de lesiones:

- No opere la unidad hasta que el respaldo esté instalado y fijo.

6. Instale el o los respaldos.
 - Coloque el respaldo atravesado sobre el o los apoyabrazos del cuerpo (FIGURA 8). Levante el respaldo a un pequeño ángulo y alinee las ménsulas del interior del respaldo con las ménsulas del cuerpo.
 - Baje el respaldo sobre el cuerpo, asegurándose de que las ménsulas se enganchen completamente.
 - Para asegurarse de que el respaldo esté correctamente instalado con ambos juegos de ménsulas (del respaldo y del cuerpo) acopladas, párese detrás de la unidad y mueva el respaldo de lado a lado. Si uno o ambos laterales se salen de su posición es porque las ménsulas no están bien acopladas. Si ambas ménsulas están acopladas sólo parcialmente, quite el respaldo y repita los pasos anteriores. Vea cómo es el acople correcto de las ménsulas del cuerpo y del respaldo en la (FIGURA 9).
 - Si no logra instalar correctamente el respaldo, comuníquese con el representante de La-Z-Boy® para solicitar ayuda.
 - Fije las ménsulas utilizando un destornillador ranurado para empujar hacia abajo las palancas de inmovilización; haga esto con cada ménsula (FIGURA 10). Para un funcionamiento correcto, las ménsulas deben trabarse hacia abajo.
 - Jale hacia abajo la funda externa del tapizado del respaldo hasta que quede tirante. Presione firmemente la cinta de sujeción de la funda externa del tapizado del respaldo sobre la cinta de sujeción del borde inferior interno del bastidor posterior del asiento (FIGURA 11).

(Continuación de las Instrucciones de armado)

482 "Matinee" Home Theater Detalles de armado:

FIGURA 6



FIGURA 7



FIGURA 8



FIGURA 9



FIGURA 10



FIGURA 11

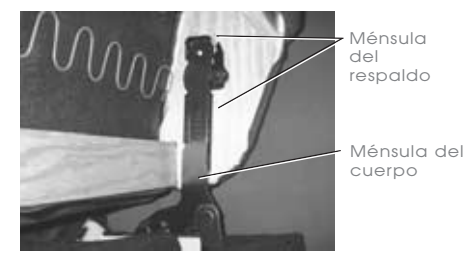

482 "Matinee" Home Theater Instrucciones de armado:

Instrucciones de armado de las unidades modulares 482 "Matinee" (continuación)

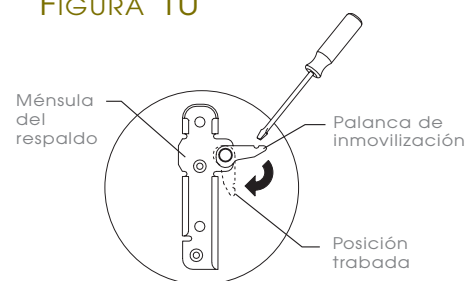
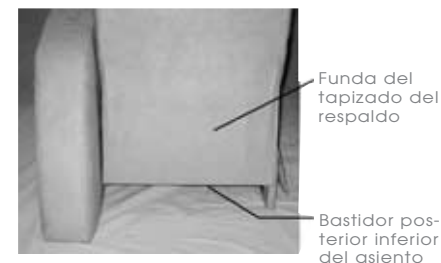
Las instrucciones de armado restantes son sólo para los sillones reclinables eléctricos.

⚠ ADVERTENCIA – Para reducir el riesgo de lesiones graves:

- Verifique regularmente el estado del transformador de energía, los cordones eléctricos, el enchufe y los conectores. Mantenga el transformador de energía y los cordones eléctricos lejos de las fuentes de calor. Nunca ponga la unidad en funcionamiento si tiene el transformador de energía, un cordón eléctrico, un enchufe o un conector dañados. Comuníquese con el representante de La-Z-Boy® para realizar un servicio a la unidad.

7. Conecte el cordón del transformador al motor.

- Localice el conector de doble clavija en el motor de reclinación, debajo del asiento del sillón reclinador (FIGURA 12).
- Conecte el receptáculo del cordón del transformador con el conector de doble clavija en el motor de reclinación. Acople los conectores hasta que queden firmes y sin espacios entre sí (FIGURE 13).

8. Conecte el transformador de energía al cordón del transformador.

- Conecte el conector de doble clavija del cordón del transformador al receptáculo del transformador de energía. Acople los conectores hasta que queden firmes y sin espacios entre sí (FIGURA 14).

482 "Matinee" Home Theater Detalles de armado:

FIGURA 12



Motor de reclinación
Conector de doble clavija

FIGURA 13



Cordón del transformador
Receptáculo
Conector de doble clavija

FIGURA 14



Cordón del transformador
Conector de doble clavija
Transformador de energía

482 "Matinee" Home Theater Instrucciones de operación:

⚠ ADVERTENCIA – Para reducir el riesgo de lesiones graves:

- Siéntese en la unidad lentamente. Para evitar que ésta se tumbe, no arroje su peso contra el respaldo. Recline o enderece la unidad lentamente, asegurándose de que no haya niños ni mascotas cerca.
- Para salir de la unidad sin problemas y evitar el riesgo de tropiezos, enderece el respaldo y cierre el apoyapiernas.
- Mantenga las manos, brazos y demás partes del cuerpo lejos del área abierta entre las posiciones reclinada y recta del respaldo en un sofá o unidad modular móvil. Esta área debe permanecer siempre despejada para no obstruir el movimiento del sillón y para evitar posibles lesiones al ocupante cuando el respaldo reclinado vuelve a la posición recta.

Instrucciones de operación de los sillones reclinables eléctricos 482 "Matinee"

Enchufe el o los transformadores de energía. *Asegúrese de que el cordón que va del sillón reclinable eléctrico al tomacorriente esté lo suficientemente flojo como para permitir que el sillón se recline. Nunca tense ni someta un cordón a esfuerzo.*

Operación del sillón reclinable eléctrico

El sillón reclinable eléctrico se opera mediante la palanca interna de activación eléctrica, ubicada al lado del asiento (FIGURA 1).

- Jale hacia atrás la palanca interna de activación eléctrica para reclinar el sillón.
- Jálela hacia adelante para devolver el sillón a la posición recta.

FIGURA 1

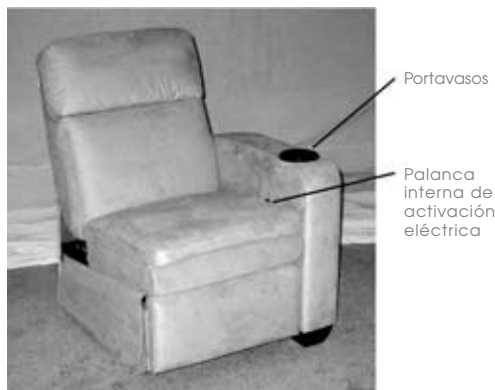

482 "Matinee" Home Theater Solución de problemas:

⚠ ADVERTENCIA – Para reducir el riesgo de lesiones:

- No trate de desarmar o hacer un servicio a la bomba o al motor. Estos no contienen piezas que se puedan reparar. Comuníquese con el representante de La-Z-Boy® para obtener información sobre el servicio.

Solución de problemas de los sillones reclinables eléctricos 482 "Matinee"

No existen requisitos para el usuario en cuanto al mantenimiento ni a la reparación. Si el sillón reclinable eléctrico no funciona:

1. Asegúrese de que el transformador de energía esté enchufado a un tomacorriente.
2. Cerciérese de que el tomacorriente funcione. Por ejemplo, que no haya fusibles quemados o que no se haya disparado un cortacircuitos.
3. Asegúrese de que todos los conectores estén firmes; remítase a las Instrucciones de armado.
4. Asegúrese de que los cordones eléctricos no estén retorcidos ni pellizcados y que ni éstos ni el enchufe estén dañados.

Si aún así el sillón reclinable eléctrico no funciona correctamente, comuníquese con su distribuidor para obtener instrucciones sobre cómo devolver la unidad para su examen y reparación. A excepción del reemplazo del transformador de energía, *nunca intente realizar otras reparaciones o ajustes usted mismo.*

Reemplazo del transformador de energía

Si se debe reemplazar el transformador de energía:

1. Desenchufe el transformador de energía del tomacorriente.
2. Localice la conexión del transformador de energía y quite el cordón del transformador del receptáculo.
3. Conecte el conector de doble clavija del cordón del transformador al receptáculo del nuevo transformador de energía; remítase a las Instrucciones de armado. *Cerciérese de que la conexión quede firme y sin espacios.*

ESPECIFICACIONES DEL TRANSFORMADOR DE ENERGÍA DE LOS SILLONES
RECLINABLES ELÉCTRICOS 482 "MATINEE":

Entrada: AC 110/120V CA 50/60 Hz 80 W

Salida: AC 23V CA 2.7A

La-Z-Time® Home Theater Instrucciones de armado:

Instrucciones de armado de las unidades modulares La-Z-Time®

⚠ ADVERTENCIA – Para reducir el riesgo de lesiones:

- No opere la unidad hasta que el respaldo esté instalado y fijo.

1. Instale los respaldos.

- Coloque el respaldo atravesado sobre el o los apoyabrazos del cuerpo (FIGURA 1). Levante el respaldo a un pequeño ángulo y alinee las ménsulas del mismo con las ménsulas del cuerpo.
- Baje el respaldo sobre el cuerpo, asegurándose de que las ménsulas se enganchen completamente.
- Para asegurarse de que el respaldo esté correctamente instalado con ambos juegos de ménsulas (del respaldo y del cuerpo) acopladas, párese detrás de la unidad y mueva el respaldo de lado a lado. Si uno o ambos laterales se salen de su posición es porque las ménsulas no están bien acopladas. Si ambas ménsulas están acopladas sólo parcialmente, quite el respaldo y repita los pasos anteriores. Vea cómo es el acople correcto de las ménsulas del cuerpo y del respaldo en la (FIGURA 2).
- Si no logra instalar correctamente el respaldo, comuníquese con el representante de La-Z-Boy® para solicitar ayuda.
- Fije las ménsulas utilizando un destornillador ranurado para empujar hacia abajo las palancas de inmovilización; haga esto con cada ménsula (FIGURA 3). Para un funcionamiento correcto, las ménsulas deben trabarse hacia abajo.
- Jale hacia abajo la funda externa del tapizado del respaldo hasta que quede firante. Presione firmemente la cinta de sujeción ubicada en la funda externa del tapizado del respaldo contra la cinta de sujeción ubicada en la parte inferior del travesaño posterior (FIGURAS 1 y 4).

⚠ ADVERTENCIA – Para reducir el riesgo de lesiones graves:

- Tenga cuidado al mover el producto. Antes de levantarlo, asegure el mecanismo para evitar que se abra o se mueva inesperadamente. Nunca mueva el producto jalándolo del mecanismo, el apoyapiernas, la manija, el respaldo reclinable o la base giratoria. Desconecte las unidades modulares. Agarre el sillón firmemente sólo de las partes no móviles.
- Deje un espacio libre para el funcionamiento del respaldo y el apoyapiernas. Coloque las mesas y alfombras sueltas a distancia para poder extender completamente el apoyapiernas sin roces ni interferencias.

2. Coloque las unidades en la ubicación deseada.

3. Los tornillos niveladores ajustables se proveen en las unidades con travesaños metálicos en la base. Asegúrese de que los tornillos niveladores se ajusten a una altura que deje un espacio libre para la operación del apoyapiernas (vea la Guía para la ubicación del mobiliario).

- Cada tornillo nivelador está sujeto al travesaño de la base por una contratuerca y una arandela de seguridad encima de la ménsula de enganche, y una contratuerca en la parte inferior del travesaño (FIGURA 5). Afloje la contratuerca ubicada encima de la ménsula de enganche.
- Sosteniendo la contratuerca superior, gire el tornillo nivelador en sentido horario para descender la unidad, o en sentido contrahorario para elevarla.
- Apriete la contratuerca inferior al travesaño y la contratuerca superior a la ménsula de enganche.
- Repita este paso para cada tornillo nivelador ajustable, si es necesario.

(Continuación de las Instrucciones de armado)

La-Z-Time® Home Theater Detalles de armado:

FIGURA 1



FIGURA 2



FIGURA 3

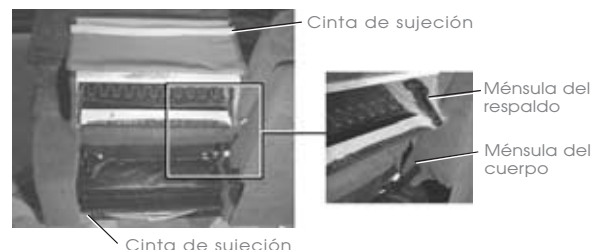

FIGURA 4



FIGURA 5

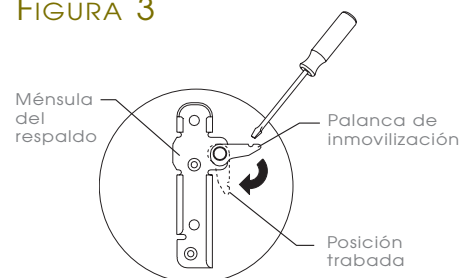
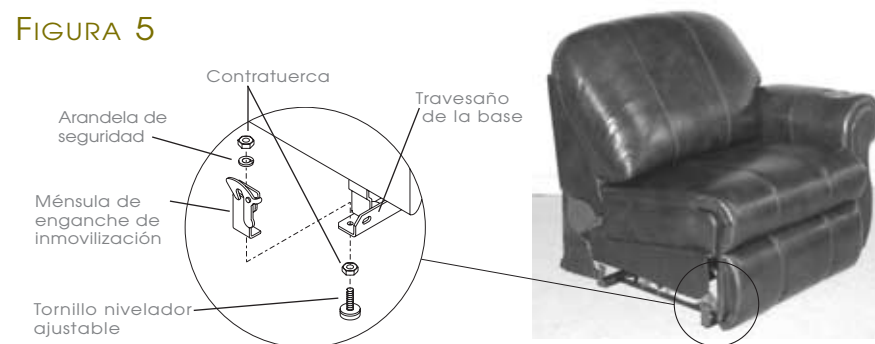

La-Z-Time® Home Theater Instrucciones de armado:

Instrucciones de armado de las unidades modulares La-Z-Time® (continuación)

Las unidades modulares con travesaños metálicos en la base tienen una ménsula de enganche de inmovilización y una ménsula de enganche del lado derecho del asiento en las unidades modulares sin apoyabrazos derecho, y dos soportes para pasadores con pasadores roscados del lado izquierdo del asiento en las unidades modulares sin apoyabrazos izquierdo (FIGURA 6).

Las unidades modulares con patas de madera tienen una ménsula de enganche de inmovilización y una ménsula de enganche (ambas de montaje lateral) del lado derecho del asiento en las unidades modulares sin apoyabrazos derecho, y dos pasadores roscados del lado izquierdo del asiento en las unidades modulares sin apoyabrazos izquierdo (FIGURA 7).

PRECAUCIÓN-La finalidad del sistema de ménsulas de enganche es conectar las unidades y evitar que las mismas se separen. Este sistema no proporciona suficiente soporte estructural como para mover las unidades enganchadas. No mueva las unidades mientras estén enganchadas entre sí, o las mismas podrán dañarse.

- Utilice un destornillador T-30 para aflojar los pasadores roscados hasta aproximadamente 2,5 cm (1") (FIGURA 8). Esta medición puede variar según la tela y el modelo. Los pasadores roscados están ubicados del lado izquierdo del asiento en las unidades modulares sin apoyabrazos izquierdo.
- Alinee las unidades a unir, una al lado de la otra. Mueva la unidad con las ménsulas de enganche aproximadamente 10 cm (4") adelante de la unidad que tiene los pasadores roscados. Las ménsulas de enganche están ubicadas del lado derecho del asiento en las unidades modulares sin apoyabrazos derecho.
- Deslice hacia atrás la unidad que tiene las ménsulas de enganche hasta que los pasadores roscados se enganchen firmemente en las ménsulas anterior y posterior. La ménsula posterior no es de inmovilización.

NOTA: Debido a variaciones en el tapizado y en el modelo, puede que sea necesario ajustar la longitud del pasador roscado para que éste encaje en las ménsulas de enganche. Afloje o ajuste los pasadores roscados de modo que quede suficiente espacio libre.

- Continúe conectando las unidades modulares hasta que todas estén firmemente unidas.
- Para mover el grupo modular en forma segura, todas las unidades deben estar desconectadas. Para desconectar las unidades, aplique presión en el brazo oscilante de la ménsula de enganche de inmovilización (FIGURA 9) y deslice la unidad hacia adelante. Repita este paso para desconectar las unidades restantes.

La-Z-Time® Home Theater Detalles de armado:

FIGURA 6



FIGURA 7



FIGURA 8

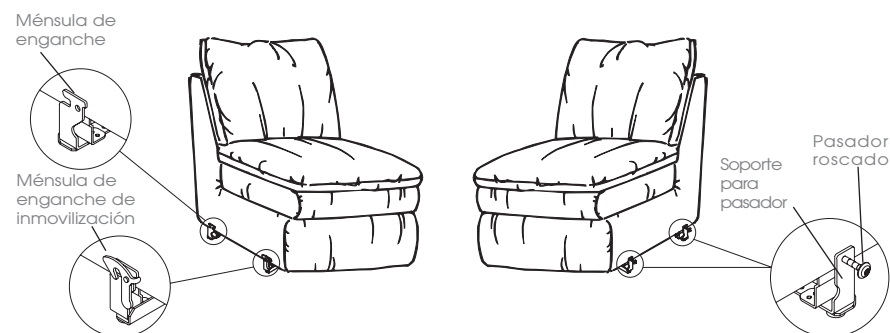

FIGURA 9

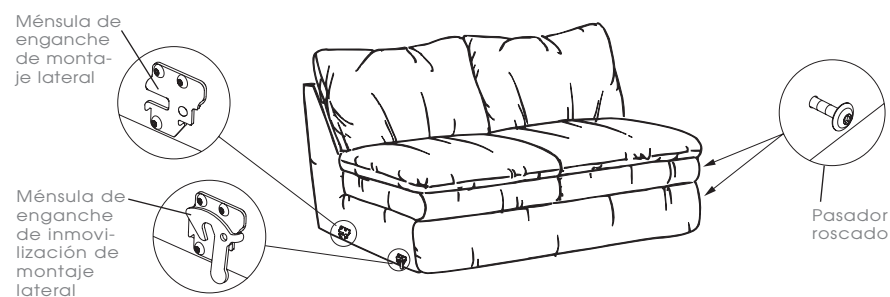

Instrucciones de ajuste de la tensión del apoyapiernas de las unidades La-Z-Time® Home Theater:

⚠ ADVERTENCIA - Para reducir el riesgo de lesiones:

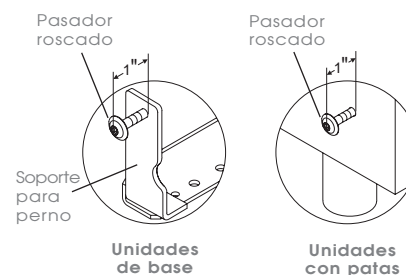
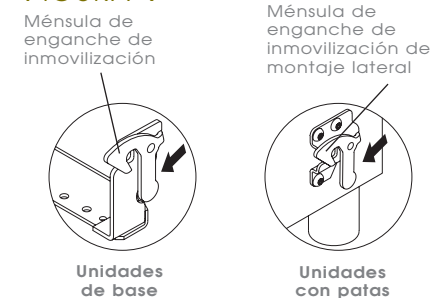
- El uso de este producto requiere de suficiente fuerza como para mover el respaldo a la posición vertical y cerrar el apoyapiernas. La selección del ajuste de tensión de reclinación máxima puede hacer que mover el respaldo a la posición vertical y cerrar el apoyapiernas sea más difícil.
- Para salir de la unidad sin problemas y evitar el riesgo de tropiezos, enderece el respaldo y cierre el apoyapiernas.

Continúe con los siguientes ajustes de tensión de reclinación después de completar el armado del producto.

Instrucciones de ajuste de la tensión del apoyapiernas

1. Permanezca junto a la unidad desocupada y tire de la manija de liberación para extender el apoyapiernas. Asegúrese de no apoyarse o hacer presión en el apoyapiernas extendido, porque éste se cerrará. Desde abajo del apoyapiernas, levante la cubierta del mecanismo para tener acceso a las ruedas de ajuste de tensión de reclinación. Las ruedas están ubicadas hacia el frente del mecanismo, una a cada lado (FIGURA 1). Cada rueda tiene tres ajustes.
2. Las ruedas de ajuste de tensión del apoyapiernas están preajustadas de fábrica en la posición central (FIGURA 2). Esta posición provee una tensión y un soporte medios del apoyapiernas.
3. Una persona más alta y con más peso puede elegir aumentar la tensión del apoyapiernas para ofrecer más soporte a las piernas. Para aumentar la tensión del apoyapiernas, gire las ruedas de ajuste hacia arriba y hacia el frente del sillón reclinable (Figura 3). Ambas ruedas de ajuste de tensión del apoyapiernas deben estar en la misma posición.
4. Una persona de contextura más pequeña puede disminuir la tensión del apoyapiernas para facilitar el cierre del mismo. Para disminuir la tensión del apoyapiernas, gire las ruedas de ajuste hacia abajo y hacia el respaldo del sillón reclinable (FIGURA 4). Ambas ruedas de ajuste de tensión del apoyapiernas deben estar en la misma posición.
5. Cierre el apoyapiernas. Pruebe el nuevo ajuste de tensión del apoyapiernas y realice más ajustes si es necesario.
6. Repita estas instrucciones para personalizar cada asiento reclinable del grupo Home Theater.

Detalles de ajuste de la tensión del apoyapiernas de las unidades La-Z-Time® Home Theater:

FIGURA 1

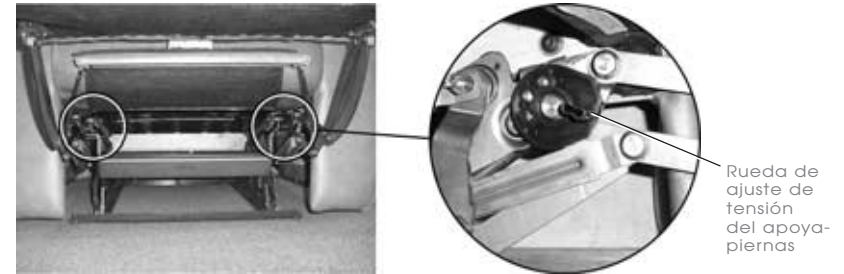

Ubicación de la rueda de ajuste, una a cada lado.

FIGURA 2



Tensión media del apoyapiernas

FIGURA 3

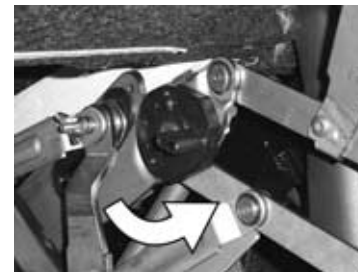

Tensión máxima del apoyapiernas

FIGURA 4



Tensión mínima del apoyapiernas

Instrucciones de ajuste de la tensión del apoyapiernas de las unidades La-Z-Time® Home Theater:

⚠ ADVERTENCIA – Para reducir el riesgo de lesiones:

- Esta unidad está equipada con una función de ajuste de tensión para el mecanismo reclinable, la cual viene preajustada de fábrica pero puede cambiarse según su preferencia personal. Para evitar que la unidad se tumbe y asegurar su estabilidad, no la opere cuando las tuercas mariposa de ajuste de tensión estén completamente flojas.
- El uso de este producto requiere de suficiente fuerza como para mover el respaldo a la posición vertical y cerrar el apoyapiernas. La selección del ajuste de tensión máxima puede hacer que mover el respaldo a la posición vertical y cerrar el apoyapiernas sea más difícil.
- Para salir de la unidad sin problemas y evitar el riesgo de tropezos, enderece el respaldo y cierre el apoyapiernas.

PRECAUCIÓN – Para evitar que el producto se dañe:

- No apriete completamente las tuercas mariposa. Los resortes de tensión no deben comprimirse completamente después de realizar ajustes. Si esto ocurriera, las tuercas mariposa deben aflojarse un mínimo de 1/2 vuelta para evitar que se dañe el mecanismo de tensión a resorte.
- No afloje completamente las tuercas mariposa. El resorte no debe deslizarse sobre el perno después de hacer los ajustes. Si esto ocurriera, apriete la tuerca mariposa girándola en sentido horario un mínimo de 1/2 vuelta una vez que el resorte ya no se deslice sobre el perno.
- Ajuste ambas tuercas mariposa por igual.

Continúe con los siguientes ajustes de tensión después de completar el armado del producto.

Instrucciones de ajuste de la tensión de reclinación

1. Permanezca junto a la unidad desocupada y tire de la manija de liberación para extender el apoyapiernas. Asegúrese de no apoyarse o hacer presión en el apoyapiernas extendido, porque éste se cerrará. Desde abajo del apoyapiernas, levante la cubierta del mecanismo para tener acceso a las tuercas mariposa de ajuste de tensión de reclinación. Las tuercas mariposa de tensión están ubicadas hacia el frente del mecanismo, una a cada lado (FIGURA 1). Las tuercas mariposa ubicadas hacia el respaldo del mecanismo son sujetadores y no afectan la tensión.
2. Ajuste la tensión de reclinación girando las tuercas mariposa en aumentos de 1/4 de vuelta hasta alcanzar el ajuste deseado. Ajuste ambas tuercas mariposa por igual.
 - Una persona más alta o más pesada puede elegir aumentar la tensión de reclinación apretando las tuercas mariposa en sentido horario.
 - Una persona de contextura más pequeña puede elegir disminuir la tensión de reclinación aflojando las tuercas mariposa en sentido contrahorario.
3. Cierre el apoyapiernas. Pruebe el nuevo ajuste de tensión de reclinación del apoyapiernas y realice más ajustes si es necesario.
4. Repita estas instrucciones para personalizar cada asiento reclinable del grupo Home Theater.

Detalles de ajuste de la tensión del apoyapiernas de las unidades La-Z-Time® Home Theater:

FIGURA 1

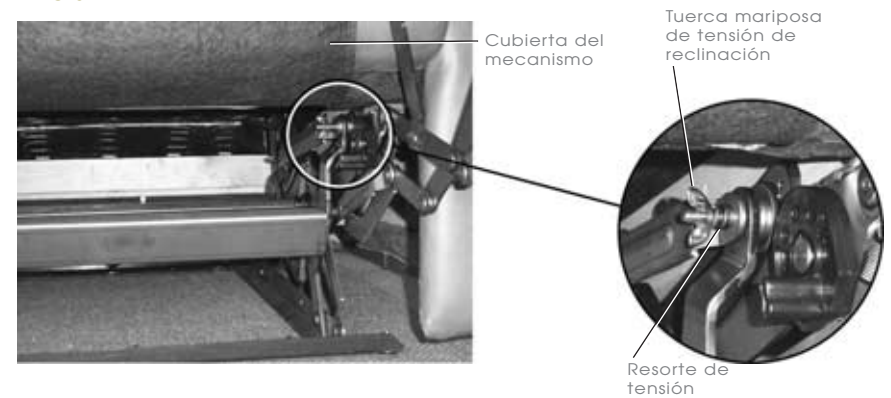

Home Theater

Instrucciones de operación del sofá cama:

⚠️ ADVERTENCIA – Para reducir el riesgo de lesiones:

- No se siente ni ponga más peso del normal en la zona de la cabecera del colchón. Un peso excesivo en esta zona puede hacer que la superficie para dormir se levante e incline hacia atrás.

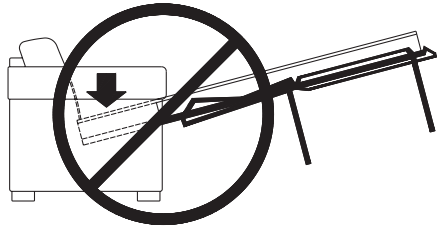

Instrucciones de operación para los sofás cama

1. Retire todos los almohadones sueltos. Agarre la manija ubicada en el centro de la base y levante el mecanismo hacia arriba (FIGURA 1).
2. Retroceda y tire del mecanismo del sofá cama hacia fuera hasta la primera posición extendida. Cuando alcance esta posición, las patas de soporte centrales quedarán apoyadas en el piso (FIGURA 2).
3. Agarre el centro de la pata delantera de una pieza. Jale y baje la pata delantera al piso (FIGURA 3).

Característica adicional

El sofá cama incluye una posición de cabecera para ver televisión. Para elevar la cabecera, párese al costado del sofá cama y tire hacia arriba la parte de la cabecera del mecanismo del sofá. Tire hacia arriba nuevamente para desenganchar el mecanismo trabable y baje la cabecera a su posición original (FIGURA 4).

FIGURA 1



FIGURA 2



FIGURA 3

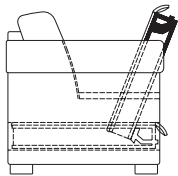

FIGURA 4

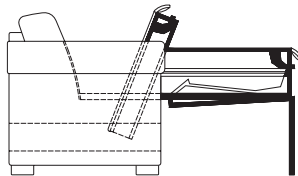

Home Theater

Guía para la ubicación del mobiliario:

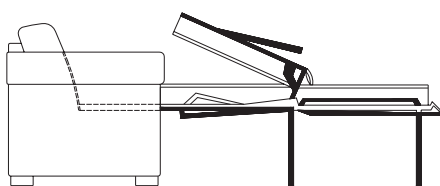
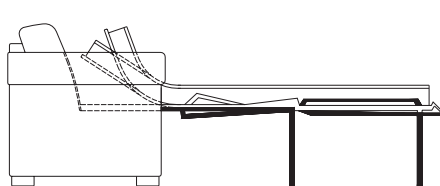
⚠️ ADVERTENCIA – Para reducir el riesgo de lesiones graves:

- Deje un espacio libre para el funcionamiento del respaldo y el apoyapiernas. Coloque las mesas y alfombras sueltas a distancia para poder extender completamente el apoyapiernas sin roces ni interferencias.

Guía para la ubicación del mobiliario

Para colocar la unidad reclinable a una distancia adecuada de la pared, reclínela completamente dejando un mínimo de 5 cm (2") de espacio entre la parte superior del respaldo y la pared (FIGURA 1).

Coloque las mesas y alfombras sueltas a distancia para poder extender completamente el apoyapiernas sin roces ni interferencias. Si algo interfiere con el apoyapiernas, puede que éste no se cierre completamente (FIGURA 2). Si el apoyapiernas no se cierra completamente, podría saltar a la posición extendida inesperadamente y causar lesiones. Algunas unidades tienen tornillos niveladores que pueden elevarse para evitar roces e interferencia con las alfombras sueltas; vea las Instrucciones de armado para obtener más detalles. En la FIGURA 3 se muestra el espacio libre adecuado para una alfombra suelta.

FIGURA 1



FIGURA 2



FIGURA 3

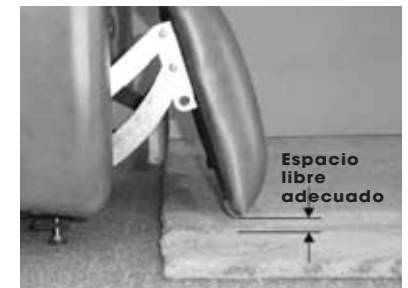

Instrucciones para el cuidado y limpieza del portavasos y la bandeja para refrigerios:

Instrucciones para el cuidado y limpieza de los portavasos y las bandejas para refrigerios de 482 "Matinee"

El acabado de los portavasos y las bandejas para refrigerios puede dañarse fácilmente. Deben usarse posavasos y manteles individuales para evitar los rayones y el desgaste.

Utilice una pequeña cantidad de limpiador Armor All®, protector Armor All®, fantastik®, Pledge® o Windex® para limpiar y lustrar los portavasos y las bandejas para refrigerios. Séquelos bien inmediatamente con un paño suave.

El uso de limpiadores ásperos o abrasivos no es recomendable y debe evitarse.

Instrucciones para el cuidado y limpieza de los portavasos y las bandejas para refrigerios de La-Z-Time®

El acabado de los portavasos y las bandejas para refrigerios puede dañarse fácilmente. Siempre use las almohadillas de goma provistas para evitar los rayones y el desgaste.

Utilice una pequeña cantidad de limpiador Armor All®, protector Armor All®, fantastik®, Pledge® o Windex® para limpiar y lustrar los portavasos y las bandejas para refrigerios. Séquelos bien inmediatamente con un paño suave.

El uso de limpiadores ásperos o abrasivos no es recomendable y debe evitarse.

Notas:

Félicitations!

Vous êtes désormais propriétaire
d'un ensemble cinéma maison de pointe
Les Inclinables^{MD} signé La-Z-Boy^{MD}.

Vous venez d'acheter un des mobiliers
rembourrés les plus perfectionnés de
l'industrie du meuble en Amérique du Nord,
fruit de plus de 75 ans d'expérience dans
la fabrication de meubles de qualité.

La-Z-Boy^{MD} est fière de sa gamme de
produits et de son savoir-faire. Nous savons
que vous ressentirez la même fierté quand
vous profiterez du confort et de l'allure
de votre nouveau mobilier.

IMPORTANT

Veuillez lire les règles de sécurité
et les instructions avant d'utiliser votre
ensemble cinéma maison Les Inclinables^{MD}.
À conserver pour référence ultérieure.

Table des matières

Règles de sécurité importantes.....	52-53
Montage des modules 482 «Matinee».....	54-59
Fonctionnement du 482 «Matinee».....	60
Dépannage pour le fauteuil inclinable ÉlectroPlus 482 «Matinee».....	61
Montage des modules La-Z-Time ^{MD}	62-65
Réglage de la tension du repose-jambes du La-Z-Time ^{MD}	66-67
Réglage de la tension d'inclinaison du La-Z-Time ^{MD} ...	68-69
Fonctionnement du canapé-lit.....	70
Comment disposer votre mobilier.....	71
Entretien du porte-tasse et du plateau à casse-croûte...	72
Notes.....	25, 49, 73-75

Règles de sécurité importantes

Important : bien lire les instructions avant l'utilisation.

DANGER - Pour réduire le risque de choc électrique, de blessures graves ou de mort :

- Toujours débrancher la prise électrique du mur avant de nettoyer ou déplacer le produit, ou encore quand il n'est pas utilisé durant une période prolongée.
- Ne pas utiliser ce produit s'il est mouillé, dans l'eau ou près de l'eau.
- Pour prévenir la suffocation, garder les sacs de plastique hors de portée des enfants.

AVERTISSEMENT - Pour réduire les risques de brûlure, d'incendie, de choc électrique ou de blessures graves :

- Garder vos meubles rembourrés loin des flammes ou des cigarettes allumées. Ils peuvent brûler rapidement en présence de gaz toxique et de fumée épaisse.
- Une supervision étroite est nécessaire quand ce produit est utilisé par des enfants ou des personnes handicapées.
- Vous asseoir lentement sur le meuble. Pour éviter qu'il bascule, ne pas lancer votre poids contre le dossier. Y aller lentement quand vous vous inclinez ou remettez en position verticale, et vous assurer qu'il n'y a pas d'enfant ou d'animal de compagnie à proximité.
- Ce produit compte plusieurs pièces mobiles et peut causer des blessures graves s'il n'est pas utilisé correctement. Garder les mains, les doigts et toute autre partie du corps loin du mécanisme. Pour réduire le risque de coincer la tête et autres blessures, garder les enfants et les animaux de compagnie loin des ouvertures et des pièces mobiles dans le mobilier et autour de celui-ci.
- Seul l'occupant doit faire fonctionner le meuble. Ne jamais tenter d'ouvrir le repose-pieds en tirant dessus.
- Ne jamais se tenir debout, s'asseoir ou mettre un poids excessif sur les bras, le dossier ou le repose-pieds ouvert.
- Pour sortir du meuble en toute sécurité et pour éviter le risque de chute, remettre le dossier en position verticale et refermer le repose-pieds.
- Ne pas utiliser ce produit s'il est endommagé. Ne pas utiliser d'accessoires ou d'éléments substitués.
- Ce produit est exclusivement réservé à un usage résidentiel intérieur.
- Prévoir un parcours sans obstructions pour faire fonctionner le dossier et le repose-jambes. Placer les tables et les carpettes assez loin pour que le repose-jambes puisse s'ouvrir complètement sans frottement ni obstruction.
- Vérifier régulièrement l'état du transformateur électrique, des cordons d'alimentation, de la prise et des connecteurs. Garder le transformateur électrique et les cordons d'alimentation loin des sources de chaleur. Ne jamais faire fonctionner le meuble si le transformateur électrique, le cordon d'alimentation, la prise ou un connecteur est endommagé. Communiquer avec votre détaillant La-Z-Boy^{MD} pour le service.
- Ne pas utiliser le meuble si la commande électrique est endommagée ou mouillée. Ne pas utiliser le meuble si la commande manuelle est tombée dans l'eau ou dans tout autre liquide. Communiquer avec votre détaillant La-Z-Boy^{MD} pour le service.
- Ce produit n'est pas conçu pour être utilisé comme dispositif de soins de santé.

Conserver ces instructions

Règles de sécurité importantes

Important : bien lire les instructions avant l'utilisation.

AVERTISSEMENT - Pour réduire les risques de brûlure, d'incendie, de choc électrique ou de blessures graves :

- Ne pas utiliser ce produit dans des endroits où l'on utilise des produits en aérosol ou si l'on administre de l'oxygène.
- Ne pas faire fonctionner le meuble avant d'avoir installé et bloqué le dossier.
- Déplacer le meuble avec soin. Avant de le soulever, bloquer le mécanisme pour l'empêcher de s'ouvrir ou de bouger. Ne jamais déplacer le meuble par le mécanisme, le repose-pieds, la poignée, le dossier inclinable ou la base pivotante. Déconnecter les modules. Ne saisir que les pièces inamovibles.
- Ne pas s'asseoir ni mettre de poids supplémentaire sur la tête du matelas du canapé-lit. Un poids excessif peut faire basculer cette surface vers le haut et vers l'arrière.
- Ne jamais tenter de démonter la pompe ou le moteur ou d'en faire l'entretien. Ces éléments ne contiennent aucune pièce à entretenir. Communiquer avec votre détaillant La-Z-Boy^{MD} pour en savoir plus.
- Ce meuble est doté d'un réglage de tension pour le mécanisme d'inclinaison, pré-réglé en usine. Vous pouvez personnaliser ce réglage. Pour éviter de faire basculer le meuble et pour en assurer la stabilité, ne jamais faire fonctionner le meuble quand l'écrou à oreilles qui règle la tension est complètement desserré (voir les instructions touchant le réglage).
- Garder les mains, les bras et toute autre partie du corps loin de l'espace ouvert entre un dossier incliné et un dossier en position verticale sur un canapé ou des modules inclinables. Cet endroit doit toujours être dégagé pour permettre le mouvement sans obstruction et prévenir les blessures pouvant résulter d'un dossier incliné qui retourne à la position verticale.
- L'utilisation de ce produit exige la force voulue pour remettre le dossier en position verticale et refermer le repose-jambes. Choisir le réglage de tension maximum peut rendre difficile le fait de relever le dossier et refermer le repose-jambes.
- Ne pas utiliser le mobilier La-Z-Boy^{MD} dans un véhicule récréatif (ou tout autre véhicule mobile) pendant que le véhicule est en mouvement. Ce mobilier n'est pas conçu pour protéger son occupant en cas d'accident.
- Ne pas utiliser de cordon de rallonge.

Conserver ces instructions

Montage du cinéma maison 482 «Matinee»

Montage des modules 482 «Matinee»

ATTENTION : Attendre les instructions avant de brancher le transformateur.

- Repérer le transformateur électrique et le cordon du transformateur (inclinaables ÉlectroPlus seulement).
 - Le transformateur électrique et le cordon du transformateur sont fixés sur le dessus de la charpente de l'arrière du siège. Couper avec soin les attaches et retirer le transformateur électrique et le cordon du transformateur de la charpente du siège de chaque inclinable ÉlectroPlus. Mettre de côté.

AVERTISSEMENT - Pour réduire les risques de blessures graves :

- Prévoir un parcours sans obstructions pour faire fonctionner le dossier et le repose-jambes. Placer les tables et les carpettes assez loin pour que le repose-jambes puisse s'ouvrir complètement sans frottement ni obstruction.

- Repérer le sac de pièces.
 - Disposer les modules à peu près dans la position où ils seront utilisés. Choisir un endroit près d'une prise de courant au besoin. Faire basculer doucement les modules sur le dossier et les modèles chaise longue sur leurs côtés sans bras pour bien voir le bas des modules.

REMARQUE : On ne peut connecter deux côtés sans bras sans d'abord installer entre eux une console ou un module en pointe.

- Un sac de pièces est fixé à la traverse du bas de chaque module sauf pour la console, dont le sac de pièces se trouve dans le tiroir. Retirer le sac de pièces de chaque module.
- Le sac de pièces contient 8 vis à tête cylindrique et 2 fixations de support (FIGURE 1).

REMARQUE : Chaque meuble est accompagné d'un sac de pièces qui renferme 2 fixations de support. Certains modules n'utilisent pas les 2 fixations.

- Déterminer les endroits et la quantité de fixations de support à utiliser.
 - Le revêtement noir sur la traverse du bas est coupé en plusieurs endroits pour permettre l'accès aux avant-trous et aux fentes dans la charpente.
 - Les avant-trous servent à positionner les fixations de support. Les avant-trous se trouvent de chaque côté de la console, du module en pointe et du module inclinable à deux bras, et sur le côté bras du module inclinable à un bras, du module chaise inclinable et du module inclinable en pointe. Les modules inclinables ont des avant-trous et des fentes de charpente (FIGURE 2).
 - Les fixations de support s'ajustent dans les fentes de la charpente pour connecter les modules entre eux (FIGURE 4). Les fentes de la charpente se trouvent sur les deux côtés du module inclinable à deux bras et sur le côté bras du module inclinable à un bras, du module chaise inclinable et du module inclinable en pointe. Les modules inclinables ont des avant-trous et des fentes de charpente (FIGURE 3).
 - La fixation de support sert aussi à retenir le côté sans bras des modules à un bras (FIGURE 5).
 - Les modules toujours basculés sur l'arrière, repérer les avant-trous et les fentes de la charpente. Déterminer quels avant-trous nécessitent des fixations de support pour connecter les modules. Vous pouvez au besoin poser une fixation de support par dessus la fente de la charpente (FIGURE 3).

TUYAU : Étaler les fixations de support et décider où vous les voulez avant de les fixer. Selon votre configuration, elles peuvent servir dans une fente de la charpente ou pour retenir le côté sans bras d'un module à un bras.

(suite page 8)

Montage du cinéma maison 482 «Matinee»

FIGURE 1

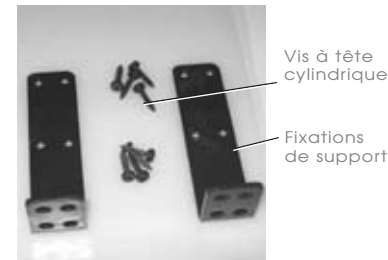

FIGURE 2

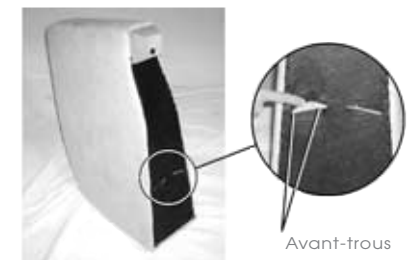

FIGURE 3

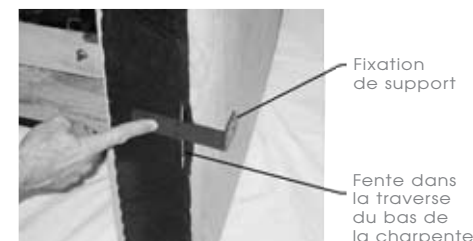

FIGURE 4

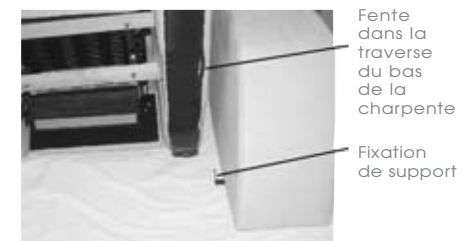

FIGURE 5



Montage du cinéma maison 482 «Matinee»

Montage des modules 482 «Matinee» (suite)

4. Rattacher les fixations de support aux modules.

- Aligner les 2 avant-trous de la traverse du bas avec les trous des fixations de support (FIGURE 3). Utiliser un tournevis T-25 à pointe à six lobes et 4 vis à tête cylindrique pour fixer chaque fixation de support aux traverses du bas des modules (FIGURE 6). Installer 2 vis dans les avant-trous de la traverse du bas, puis installer les 2 autres vis dans la traverse du bas.
- Répéter cette étape jusqu'à ce que toutes les fixations voulues pour connecter les modules soient posées. Conserver les fixations qui restent au cas où vous voudriez modifier la configuration de votre ensemble cinéma maison.

REMARQUE : La fixation de support doit dépasser d'environ un pouce du bord du module (FIGURE 7). La bride de la fixation doit être parallèle au côté du module.

5. Relier les modules entre eux.

- Remettre les modules debout. Placer côte à côte 2 modules à connecter.
- Si le côté sans fixation a une fente dans la charpente, soulever le module et placer la fente sur la fixation de support (FIGURE 4).
- Si le côté sans fixation est un côté sans bras, soulever le module et placer la traverse latérale du côté sans bras sur la fixation de support (FIGURE 5).
- Répéter ces étapes jusqu'à ce que tous les modules soient reliés.

TUYAU : Il est plus facile de relier les modules en commençant par le milieu et en travaillant vers les côtés.

⚠ AVERTISSEMENT - Pour réduire les risques de blessures :

- Ne pas faire fonctionner le meuble avant d'avoir installé et bloqué le dossier.

6. Installer les dossiers.

- Déposer le dossier sur le bras de la charpente (FIGURE 8). Soulever légèrement le dossier et aligner les fixations de l'intérieur du dossier avec les fixations de la charpente.
- Faire basculer le dossier sur la charpente en vous assurant que les fixations du dossier et de la charpente sont entièrement engagées.
- Pour vérifier que le dossier est installé correctement avec les deux jeux de fixations bien engagés, vous tenir debout derrière le fauteuil et bouger le dossier d'un côté à l'autre. Si un ou deux côtés sortent de leur position, les fixations ne sont pas engagées. Dans ce cas, retirer le dossier et répéter les étapes ci-dessus. Voir la position correcte des fixations engagées à la figure 9.
- Si vous n'arrivez pas à installer correctement le dossier, communiquer avec votre détaillant La-Z-Boy^{MD} pour obtenir de l'aide.
- Bloquer les fixations en poussant sur les leviers de blocage avec un tournevis pour écrous à fente. Faire de même pour chaque fixation (FIGURE 10). Les fixations doivent être bien bloquées pour que le meuble fonctionne correctement.
- Resserrer avec soin le revêtement du dossier. Appuyer fermement le ruban d'attache du revêtement du dossier sur le ruban d'attache au bas de la charpente arrière du siège (FIGURE 11).

(suite page 10)

Montage du cinéma maison 482 «Matinee»

FIGURE 6

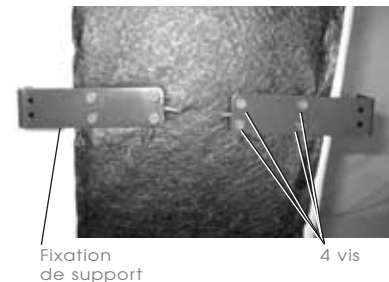

FIGURE 7

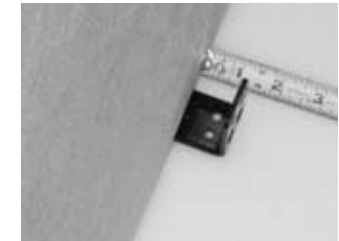

FIGURE 8

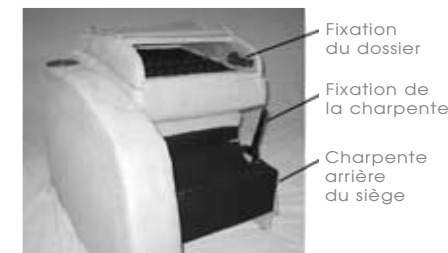

FIGURE 9

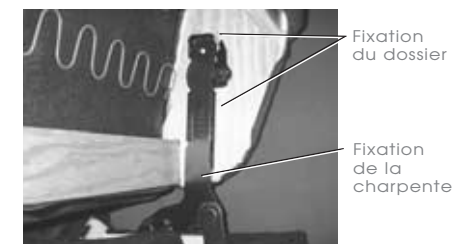

FIGURE 10

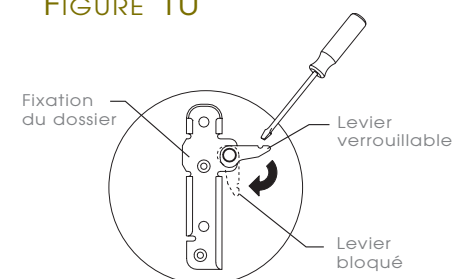
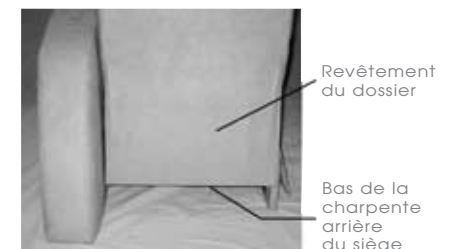

FIGURE 11



Montage du cinéma maison 482 «Matinee»

Montage des modules 482 «Matinee» (suite)

Les reste des instructions ne concerne que les inclinables ÉlectroPlus.

⚠ AVERTISSEMENT - Pour réduire les risques de blessures graves :

- Vérifier régulièrement l'état du transformateur électrique, des cordons d'alimentation, de la prise et des connecteurs. Garder le transformateur électrique et les cordons d'alimentation loin des sources de chaleur. Ne jamais faire fonctionner le meuble si le transformateur électrique, le cordon d'alimentation, la prise ou un connecteur est endommagé. Communiquer avec votre détaillant La-Z-Boy^{MD} pour le service.

7. Connecter le cordon du transformateur au moteur.

- Repérer le connecteur à deux broches sur le moteur d'inclinaison, sous le siège de l'inclinable (FIGURE 12).
- Connecter le réceptacle du cordon du transformateur au connecteur à deux broches du moteur d'inclinaison. Enfoncer les connecteurs l'un dans l'autre jusqu'à ce qu'ils bloquent et qu'il n'y ait aucun jour entre eux (FIGURE 13).

8. Connecter le transformateur électrique au cordon du transformateur.

- Connecter le connecteur à deux broches du cordon du transformateur au réceptacle du transformateur électrique. Enfoncer les connecteurs l'un dans l'autre jusqu'à ce qu'ils bloquent et qu'il n'y ait aucun jour entre eux (FIGURE 14).

Montage du cinéma maison 482 «Matinee»

FIGURE 12



Moteur d'inclinaison
Connecteur 2 broches

FIGURE 13



Réceptacle du cordon du transformateur
Connecteur 2 broches

FIGURE 14



Connecteur 2 broches du cordon du transformateur
Transformateur électrique

Fonctionnement du cinéma maison 482 «Matinee»

⚠ AVERTISSEMENT

- Pour réduire les risques de blessures graves :

- Vous asseoir lentement sur le meuble. Pour éviter qu'il bascule, ne pas lancer votre poids contre le dossier. Y aller lentement quand vous vous inclinez ou remettez en position verticale, et vous assurer qu'il n'y a pas d'enfant ou d'animal de compagnie à proximité.
- Pour sortir du meuble en toute sécurité et pour éviter le risque de chute, remettre le dossier en position verticale et refermer le repose-pieds.
- Garder les mains, les bras et toute autre partie du corps loin de l'espace ouvert entre un dossier incliné et un dossier en position verticale sur un canapé ou des modules inclinables. Cet endroit doit toujours être dégagé pour permettre le mouvement sans obstruction et prévenir les blessures pouvant résulter d'un dossier incliné qui retourne à la position verticale.

Fonctionnement des inclinables ÉlectroPlus 482 «Matinee»

Connecter le ou les transformateurs électriques. *S'assurer qu'il y a assez de jeu dans le cordon qui va de l'inclinable à la prise de courant pour permettre l'inclinaison. Ne jamais étirer ou forcer un cordon.*

Fonctionnement de l'inclinable ÉlectroPlus

Le fauteuil ÉlectroPlus fonctionne au moyen du bouton électrique intérieur qui se trouve à côté du siège (FIGURE 1).

- Tirer le bouton vers l'arrière pour s'incliner.
- Pousser le bouton vers l'avant pour retourner à la position verticale.

FIGURE 1

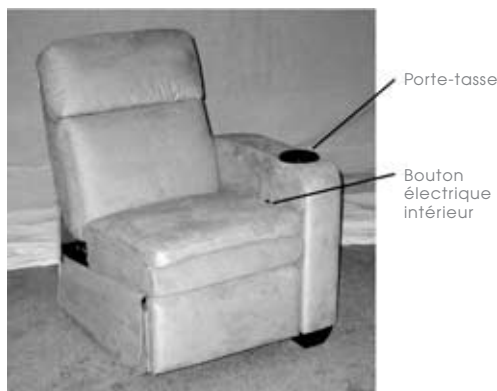

Dépannage pour le cinéma maison 482 «Matinee»

⚠ AVERTISSEMENT

- Pour réduire les risques de blessures :

- Ne jamais tenter de démonter la pompe ou le moteur ou d'en faire l'entretien. Ces éléments ne contiennent aucune pièce à entretenir. Communiquer avec votre détaillant La-Z-Boy^{MD} pour en savoir plus.

Dépannage pour les fauteuils inclinables ÉlectroPlus 482 «Matinee»

Il n'y a aucune exigence d'entretien ou de réparations pour le propriétaire. Si le fauteuil inclinable ÉlectroPlus ne fonctionne pas :

1. Vous assurer que le transformateur électrique est branché dans une prise de courant.
2. Vous assurer que la prise de courant fonctionne. Par exemple, vérifier qu'aucun fusible n'a sauté ou qu'aucun disjoncteur n'a déclenché.
3. Vous assurer que tous les connecteurs sont bien connectés; voir les instructions pour le montage.
4. Vous assurer que les cordons d'alimentation ne sont ni tordus ni coincés et que les cordons d'alimentation ou la prise ne sont pas endommagés.

Si le fauteuil inclinable ÉlectroPlus ne fonctionne toujours pas correctement, communiquer avec votre détaillant qui vous expliquera comment retourner le meuble pour examen et réparation. *Ne jamais effectuer de réparations ou de réglages vous-même, sauf pour remplacer le transformateur électrique.*

Remplacement du transformateur électrique

S'il faut remplacer le transformateur électrique :

1. Débrancher le transformateur électrique de la prise de courant.
2. Repérer la connexion du transformateur électrique et retirer le cordon du réceptacle.
3. Engager le connecteur à deux broches du transformateur électrique dans le réceptacle du nouveau transformateur électrique. Vous assurer que la connexion est bien faite sans laisser de jeu entre les deux pièces.

FAUTEUIL INCLINABLE ÉLECTROPLUS 482 «MATINEE» –
CARACTÉRISTIQUES DU TRANSFORMATEUR :

Entrée : C.A. 110/120 V 50/60 Hz 80 W

Sortie : C.A. 23 V 2.7 A

Montage du cinéma maison La-Z-Time^{MD}

Montage des modules La-Z-Time^{MD}

⚠ AVERTISSEMENT - Pour réduire les risques de blessures :

- Ne pas faire fonctionner le meuble avant d'avoir installé et bloqué le dossier.

1. Installer les dossiers.

- Déposer le dossier sur le bras de la charpente (FIGURE 1). Soulever légèrement le dossier et aligner les fixations de l'intérieur du dossier avec les fixations de la charpente.
- Faire basculer le dossier sur la charpente en vous assurant que les fixations du dossier et de la charpente sont entièrement engagées.
- Pour vérifier que le dossier est installé correctement avec les deux jeux de fixations bien engagés, vous tenir debout derrière le fauteuil et bouger le dossier d'un côté à l'autre. Si un ou deux côtés sortent de leur position, les fixations ne sont pas engagées. Dans ce cas, retirer le dossier et répéter les étapes ci-dessus. Voir la position correcte des fixations engagées à la figure 2.
- Si vous n'arrivez pas à installer correctement le dossier, communiquer avec votre détaillant La-Z-Boy^{MD} pour obtenir de l'aide.
- Bloquer les fixations en poussant sur les leviers de blocage avec un tournevis pour écrous à fente. Faire de même pour chaque fixation (FIGURE 3). Les fixations doivent être bien bloquées pour que le meuble fonctionne correctement.
- Resserrer avec soin le revêtement du dossier. Appuyer fermement le ruban d'attache du revêtement du dossier sur le ruban d'attache au bas de la charpente arrière du siège (FIGURES 1 et 4).

⚠ AVERTISSEMENT - Pour réduire les risques de blessures graves :

- Déplacer le meuble avec soin. Avant de le soulever, bloquer le mécanisme pour l'empêcher de s'ouvrir ou de bouger. Ne jamais déplacer le meuble par le mécanisme, le repose-pieds, la poignée, le dossier inclinable ou la base pivotante. Déconnecter les modules. Ne saisir que les pièces inamovibles.
- Prévoir un parcours sans obstructions pour faire fonctionner le dossier et le repose-jambes. Placer les tables et les carpettes assez loin pour que le repose-jambes puisse s'ouvrir complètement sans frottement ni obstruction.

2. Disposer les modules dans l'endroit désiré.

3. Les meubles à traverse de base en métal sont munis de patins réglables. Vous assurer que les patins sont réglés à une hauteur qui offre un parcours libre pour faire fonctionner le repose-pieds (voir la section Comment disposer vos meubles).

- Chaque patin est fixé à la traverse par un contre-écrou et une rondelle-frein sur le dessus du loquet de verrouillage et un contre-écrou sur le bas de la traverse de base (FIGURE 5). Desserrer le contre-écrou qui se trouve sur le dessus du loquet de verrouillage.
- Retenir le contre-écrou du dessus et tourner le patin dans le sens horaire pour faire descendre le meuble ou dans le sens anti-horaire pour le faire monter à la hauteur voulue.
- Resserrer le contre-écrou du bas sur la traverse de base et resserrer le contre-écrou du dessus sur le loquet de verrouillage.
- Se reporter aux instructions de nettoyage du porte-tasse et du plateau à casse-croûte pour l'entretien et le nettoyage.

(suite page 16)

Montage du cinéma maison La-Z-Time^{MD}

FIGURE 1

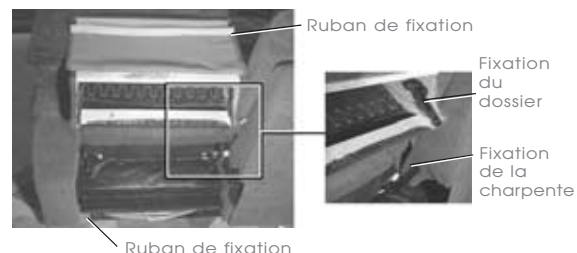

FIGURE 2



FIGURE 3

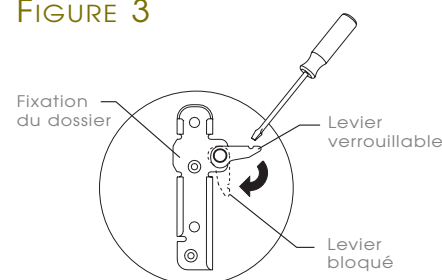
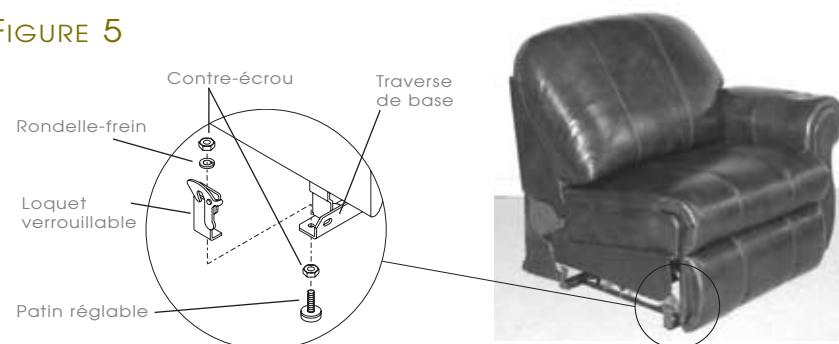

FIGURE 4



FIGURE 5



Montage du cinéma maison La-Z-Time^{MD}

Montage des modules La-Z-Time^{MD} (suite)

Les modules à traverse de base en métal sont munis d'un loquet de verrouillage et les modules sans bras droit, d'un loquet sur le côté droit (en vue assise). Il y a deux gougeons filetés et deux supports de gougeon sur le côté gauche (en vue assise) de chaque module sans bras gauche (FIGURE 6).

Les modules à pieds en bois sont munis d'un support de loquet de verrouillage latéral et les modules sans bras droit, d'un support de loquet sur le côté droit (en vue assise). Il y a deux gougeons filetés sur le côté gauche (en vue assise) de chaque module sans bras gauche (FIGURE 7).

ATTENTION – Les fixations servent à connecter les modules et à les empêcher de se séparer. Le support structural de ce système n'est pas suffisant pour déplacer les modules reliés. Ne pas déplacer les modules pendant qu'ils sont reliés les uns aux autres car cela risque de les endommager.

- À l'aide d'un tournevis à pointe six lobes, desserrer les gougeons filetés à environ 1 po. Cette mesure peut varier selon le tissu et le modèle (FIGURE 8). Les gougeons filetés se trouvent sur le côté gauche (en vue assise) de tous les modules sans bras gauche.
- Aligner les modules à connecter. Placer le module avec loquet de verrouillage à environ 4 po du module avec gougeons filetés. Les loquets de verrouillage sont sur le côté droit (en vue assise) de tous les modules sans bras droit.
- Glisser le module avec loquet de verrouillage vers l'arrière jusqu'à ce que les gougeons filetés soient fermement enclenchés dans les fixations avant et arrière. La fixation arrière n'est pas un loquet de verrouillage.

REMARQUE : En raison de variations dans les revêtements et les modèles, il se peut que la longueur du gougeon fileté doive être modifiée pour bien tenir dans le loquet de verrouillage. Desserrer ou resserrer les gougeons pour obtenir le jeu voulu.

- Continuer de connecter les modules jusqu'à ce qu'ils soient tous bien connectés.
- Pour déplacer l'ensemble, il faut que tous les modules soient déconnectés. Pour ce faire, appliquer une pression sur le bras pivotant du loquet de verrouillage (FIGURE 9), et faire glisser le module vers l'avant. Répéter cette étape pour déconnecter le reste des modules.

Montage du cinéma maison La-Z-Time^{MD}

FIGURE 6

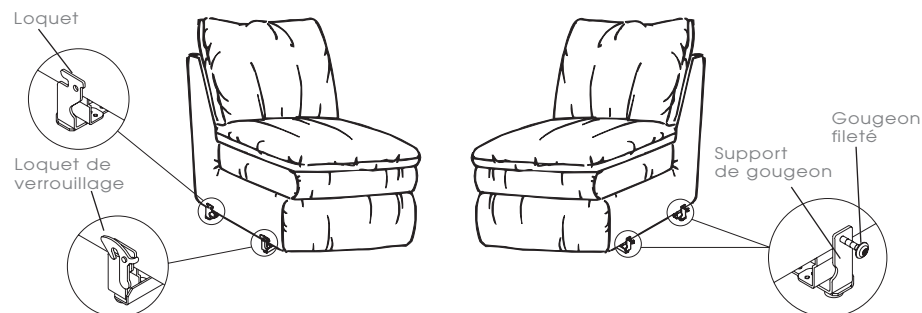

FIGURE 7

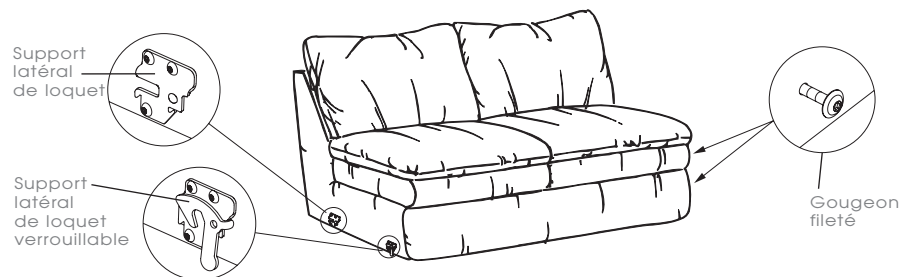

FIGURE 8

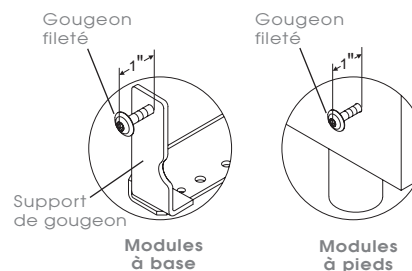
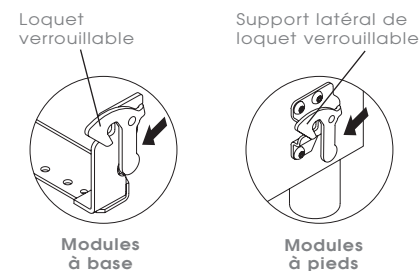

FIGURE 9



Réglage de la tension du repose-jambes du cinéma maison La-Z-Time^{MD}

AVERTISSEMENT - Pour réduire le risque de blessures :

- L'utilisation de ce produit exige la force voulue pour remettre le dossier à la verticale et refermer le repose-jambes. Choisir le réglage de tension maximum peut rendre difficile le fait de relever le dossier et refermer le repose-jambes.
- Pour sortir du meuble en toute sécurité et pour éviter de trébucher, remettre le dossier à la verticale et refermer le repose-jambes.

Continuer avec les réglages ci-dessous après avoir monté le mobilier.

Instructions pour régler la tension du repose-jambes

1. Debout à côté du meuble inoccupé, tirer sur la manette de déclenchement pour ouvrir le repose-jambes. Sous le repose-jambes, soulever le revêtement du mécanisme pour accéder aux roulettes de réglage de la tension. Ces roulettes se trouvent vers l'avant du mécanisme, une de chaque côté (FIGURE 1). Chaque roulette est dotée de trois réglages.
2. Les roulettes de réglage de la tension du repose-jambes sont réglées en usine à la position du centre (FIGURE 2). Cette position donne une tension et un soutien du repose-jambes moyens.
3. La personne plus grande ou plus lourde peut choisir d'augmenter la tension du repose-jambes pour obtenir un meilleur soutien des jambes. Pour augmenter la tension du repose-jambes, tourner les roulettes de réglage vers le haut et vers l'avant de l'inclinable (FIGURE 3). Les deux roulettes de réglage de la tension doivent être réglées à la même position.
4. La personne plus petite peut choisir de diminuer la tension du repose-jambes pour qu'il se referme plus facilement. Pour diminuer la tension du repose-jambes, tourner les roulettes de réglage vers le bas et vers l'avant de l'inclinable (FIGURE 4). Les deux roulettes de réglage de la tension doivent être réglées à la même position.
5. Refermer le repose-jambes. Faire l'essai du nouveau réglage de tension et ajuster au besoin.
6. Répéter ces instructions pour personnaliser chaque siège inclinable de votre ensemble cinéma maison.

Réglage de la tension du repose-jambes du cinéma maison La-Z-Time^{MD}

FIGURE 1



Emplacement des roulettes de réglage, une de chaque côté

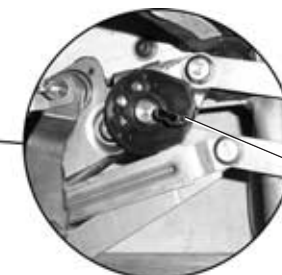

Roulette de réglage de la tension du repose-jambes

FIGURE 2



Tension moyenne du repose-jambes

FIGURE 3

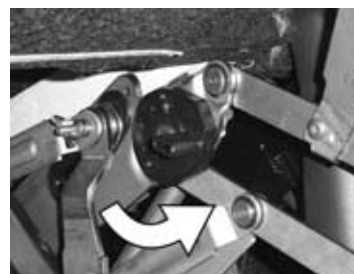

Tension maximale du repose-jambes

FIGURE 4



Tension minimale du repose-jambes

Réglage de la tension d'inclinaison du cinéma maison La-Z-Time^{MD}

⚠ AVERTISSEMENT - Pour réduire les risques de blessures :

- Ce meuble est doté d'un réglage de tension pour le mécanisme d'inclinaison, pré-réglé en usine. Vous pouvez personnaliser ce réglage. Pour éviter de faire basculer le meuble et pour en assurer la stabilité, ne jamais faire fonctionner le meuble quand l'écrou à oreilles qui règle la tension est complètement desserré (voir les instructions touchant le réglage).
- L'utilisation de ce produit exige la force voulue pour remettre le dossier en position verticale et refermer le repose-jambes. Choisir le réglage de tension maximum peut rendre difficile le fait de relever le dossier et refermer le repose-jambes.
- Pour sortir du meuble en toute sécurité et pour éviter de trébucher, remettre le dossier à la verticale et refermer le repose-jambes.

ATTENTION - Pour réduire les dommages au produit :

- Ne pas resserrer complètement les écrous à oreilles. Les ressorts ne doivent pas être complètement comprimés après le réglage. Le cas échéant, desserrer l'écrou à oreilles d'au moins un demi-tour pour éviter d'endommager le mécanisme de tension des ressorts.
- Ne pas desserrer complètement les écrous à oreilles. Le ressort ne doit pas glisser sur le boulon après le réglage. Le cas échéant, serrer l'écrou à oreilles d'au moins un demi-tour après que le ressort ait cessé de glisser sur le boulon.
- Régler les deux écrous à oreilles à égalité.

Continuer avec les réglages de tension ci-dessous après avoir monté le mobilier.

Instructions pour régler la tension de l'inclinaison

1. Debout à côté du meuble inoccupé, tirer sur la manette de déclenchement pour ouvrir le repose-jambes. S'assurer de ne pas s'appuyer ou de mettre de pression sur le repose-jambes ouvert car il va se refermer. Sous le repose-jambes, soulever le revêtement du mécanisme pour accéder aux écrous à ailettes servant à régler la tension de l'inclinaison. Ces écrous à ailettes se trouvent vers l'avant du mécanisme, un de chaque côté (FIGURE 1) Les écrous à ailettes qui se trouvent vers l'arrière du mécanisme sont des fixation qui n'affectent pas la tension.
2. Régler la tension de l'inclinaison en tournant les écrous à ailettes par quarts de tour jusqu'à l'obtention du réglage désiré. Régler les deux écrous à ailettes au même endroit.
 - La personne plus grande ou plus lourde peut choisir d'augmenter la tension de l'inclinaison en resserrant les écrous à ailettes dans le sens horaire.
 - La personne plus petite peut choisir de diminuer la tension de l'inclinaison en desserrant les écrous à ailettes dans le sens anti-horaire.
3. Refermer le repose-jambes. Faire l'essai du nouveau réglage de la tension d'inclinaison et ajuster au besoin.
4. Répéter ces instructions pour personnaliser chaque siège inclinable de votre ensemble cinéma maison.

Réglage de la tension d'inclinaison du cinéma maison La-Z-Time^{MD}

FIGURE 1

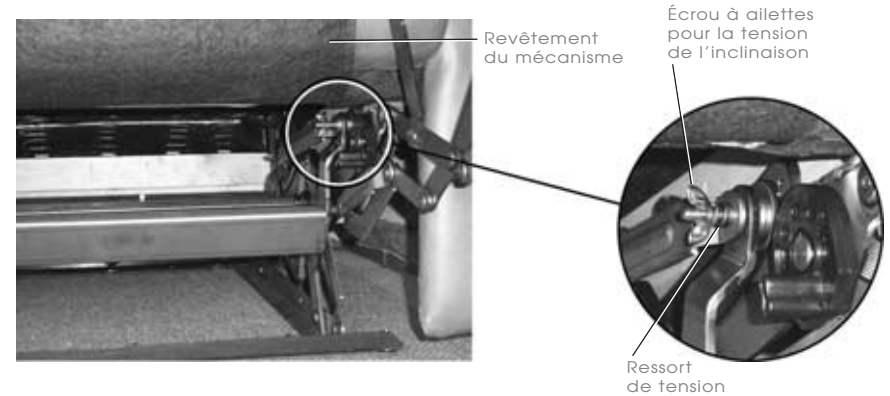

Fonctionnement du canapé-lit cinéma maison

⚠ AVERTISSEMENT - Pour réduire les risques de blessures :

- Ne pas s'asseoir ni mettre de poids excessif sur la tête du matelas. Cela peut faire basculer le matelas vers l'arrière.

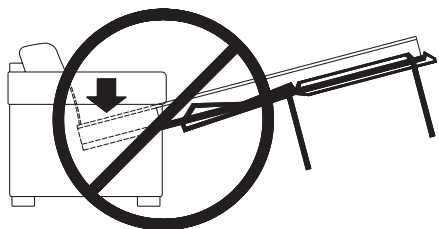

Fonctionnement du canapé-lit

1. Retirer tous les coussins détachés. Saisir la poignée au centre du tablier et soulever vers le haut (FIGURE 1).
2. Reculer en tirant le mécanisme vers vous à la 1^{re} position d'extension. Les pieds du centre sont alors bien en place au sol (FIGURE 2).
3. Saisir le centre du pied avant monopièce. Tirer vers le haut et abaisser le pied avant vers le sol (FIGURE 3).

Caractéristique supplémentaire

Le mécanisme du matelas est doté d'une position d'appui-tête télé. Pour le relever, vous tenir debout à côté du canapé-lit et tirer la partie de tête du mécanisme vers le haut. Tirer encore vers le haut pour désactiver le mécanisme de verrouillage et remettre l'appui-tête dans sa position d'origine (FIGURE 4).

FIGURE 1

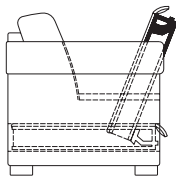

FIGURE 2

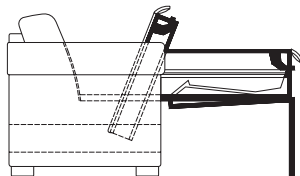

FIGURE 3

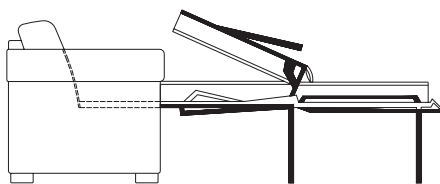
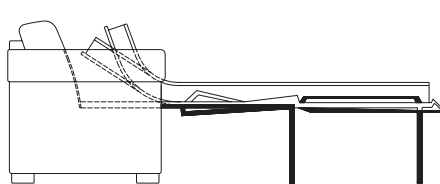

FIGURE 4



Comment disposer votre mobilier

⚠ AVERTISSEMENT - Pour réduire les risques de blessures graves :

- Prévoir un parcours sans obstructions pour faire fonctionner le dossier et le repose-jambes. Placer les tables et les carpettes assez loin pour que le repose-jambes puisse s'ouvrir complètement sans frottement ni obstruction.

Comment disposer votre mobilier

Pour placer votre meuble inclinable à une bonne distance du mur, incliner entièrement le meuble en laissant au moins 5 cm entre le dessus du dossier et le mur (FIGURE 1).

Placer les tables et carpettes assez loin pour permettre au repose-pieds de s'ouvrir sans frottement ni obstruction. Sinon, le repose-pieds peut ne pas se fermer complètement (FIGURE 2). Si cela se produit, le repose-pieds peut s'ouvrir soudainement et blesser quelqu'un. Pour corriger cela, certains meubles peuvent être élevés au moyen de patins réglables qui aident à prévenir le frottement et l'interférence de la carpe (voir les instructions sur le montage). Voir la figure 3 pour l'espacement correct de la carpe.

FIGURE 1



FIGURE 2



FIGURE 3



Entretien du porte-tasse et du plateau à casse-croûte

Entretien et nettoyage des porte-tasses et plateaux à casse-croûte du 482 «Matinee»

Le fini des porte-tasses et des plateaux s'endommage facilement. Il faut utiliser des dessous de verres et des napperons pour prévenir les égratignures et l'abrasion.

Utiliser une petite quantité de nettoyant Armor All^{MD}, de protecteur Armor All^{MD}, de Fantastik^{MD}, de Pledge^{MD} ou de Windex^{MD} pour nettoyer et polir les porte-tasses et les plateaux. Sécher à fond immédiatement avec un chiffon doux.

L'usage de nettoyants forts et abrasifs n'est pas recommandé et doit être évité.

Entretien et nettoyage des porte-tasses et plateaux à casse-croûte du La-Z-Time^{MD}

Le fini des porte-tasses et des plateaux s'endommage facilement. Toujours utiliser les coussins de caoutchouc pour prévenir les égratignures et l'abrasion.

Utiliser une petite quantité de nettoyant Armor All^{MD}, de protecteur Armor All^{MD}, de Fantastik^{MD}, de Pledge^{MD} ou de Windex^{MD} pour nettoyer et polir les porte-tasses et les plateaux. Sécher à fond immédiatement avec un chiffon doux.

L'usage de nettoyants forts et abrasifs n'est pas recommandé et doit être évité.

Notes:

Notes:

Notes:
