

operating instructions

instrucciones de operación

instructions

L A  B O Y<sup>®</sup>

# Extra Large Recliner

Sillón mecedor y reclinable

Très grand fauteuil inclinable

[la-z-boy.com](http://la-z-boy.com)

La-Z-Boy Incorporated  
1284 N. Telegraph Road  
Monroe, MI 48162-5138

L A  B O Y<sup>®</sup>

## Congratulations!

You are now the proud owner of state-of-the-art Furniture by La-Z-Boy®.

You have just selected one of the finest quality upholstered products produced in the furniture industry, backed by over 80 years of quality manufacturing experience.

La-Z-Boy® is proud of our designs and craftsmanship and know you will feel the same as you enjoy your new furniture's comfort and style.

## Table of Contents

Important Safety Instructions.....	4-5
Reclining Chair Assembly Instructions .....	6-7
Reclining Tension Adjustment Instructions.....	8-9
Furniture Placement Guide.....	10
Notes.....	11

### IMPORTANT

Read these instructions thoroughly before using your La-Z-Boy® Furniture. Keep them for future reference.

## Important Safety Instructions

Important: Read these instructions thoroughly before using.

---

### **DANGER** – To reduce the risk of serious injury or death:

- To prevent suffocation, keep plastic bags away from children.

---

### **WARNING** – To reduce the risk of burns, fire or serious injury:

- Always keep open flame and lit cigarettes away from upholstered furniture. Upholstered furniture may burn rapidly with toxic gas and thick smoke.
- Closely supervise children and disabled persons using this product.
- Sit down in the unit slowly. To avoid tipover, do not throw your weight against the back of the unit. Move the unit into or out of the reclining position slowly, making sure that no children or pets are in close proximity.
- This product has many moving parts, serious injury can occur if not used properly. Keep hands, fingers and body parts away from the mechanism. To reduce the risk of head entrapment and other injuries, keep children and pets away from the openings and moving parts in and around furniture.
- Only the occupant should operate the unit. Never attempt to open the legrest by pulling on it.
- Do not stand, sit or place extra weight on the arms, back or open legrest.
- To safely exit the unit and prevent a tripping hazard bring the back upright and close the legrest.
- Do not use this product if it is damaged. Do not use attachments or substitute parts.
- This product is intended for indoor residential use only.
- Provide a clear path for operation of the chair, back and legrest. Place tables and area rugs at a distance to allow the legrest to fully extend without rubbing or interference.

Save These Instructions

## Important Safety Instructions

Important: Read these instructions thoroughly before using.

- This product is not intended for use as a health care device.
- Do not operate the unit until the back is installed and locked.
- Use care when moving the product. Before lifting the product, secure the mechanism to prevent unexpected opening or movement. Never move the product by the mechanism, legrest, handle, reclining back or swivel base. Disconnect modular units. Securely grip non-moving parts only.
- This unit is equipped with a tension adjustment feature for the reclining mechanism that is preset at the factory. The tension setting can be changed for your personal preference. To avoid tip over and insure stability, do not operate the unit with the tension adjustment wing nuts completely loosened (See Reclining Tension Adjustment Instructions).
- The Extra Large Recliners are intended for a single occupant not exceeding 400 pounds. Do not operate the chair with more than one occupant in or on any part of it.
- If you give this product to someone else, include this Operating Instructions manual.

Save These Instructions

## Extra Large Recliner Assembly Instructions

**WARNING** – To reduce the risk of injury:

- Do not operate the unit until the back is installed and locked.

1. Lay the back across the arms of the body. Lift the back at a slight angle and align the brackets on the back with the brackets on the body (FIGURE 1).
2. Lower the back onto the body, making sure the back and body brackets are completely engaged.
  - To make sure the back is properly installed with both sets of back and body brackets engaged, stand behind the chair and twist the back from side to side. If one or both sides move out of position the brackets are not engaged (FIGURE 2). Remove the back and repeat the steps above.
  - If you are unable to install the back properly contact your La-Z-Boy® dealer for assistance.
3. Lock the brackets by using a screwdriver to push down the locking levers (FIGURE 3).

## Extra Large Recliner Assembly Instructions

FIGURE 1

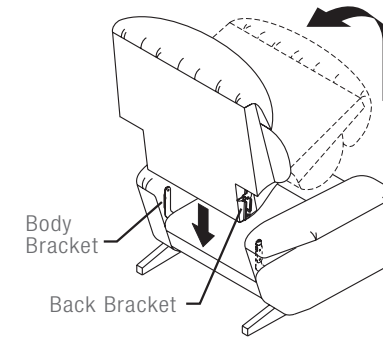
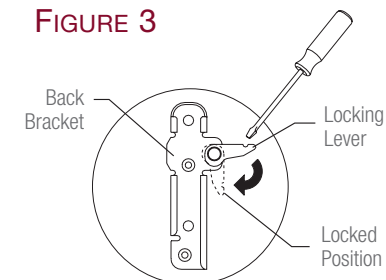

FIGURE 2



Back and body brackets on this side are not engaged. Remove the back and reinstall.

FIGURE 3



## Reclining Tension Adjustment Instructions

### **WARNING** – To reduce the risk of injury:

- This unit is equipped with a tension adjustment feature for the reclining mechanism that is preset at the factory. The tension setting can be changed for your personal preference. To avoid tip over and insure stability, do not operate the unit with the tension adjustment wing nuts completely loosened.

### **NOTICE:** – To reduce the risk of product damage:

- Make sure the legrest is closed before tilting forward and adjusting the tension.
- Do not completely tighten the wing nuts. The tension springs should not be completely compressed after making adjustments. If this occurs, the wing nuts must be loosened a minimum of ½-turn to avoid damage to the spring tension assembly.
- Do not completely loosen the wing nuts. The spring should not slide on the bolt after making adjustments. If the spring slides on the bolt, tighten the wing nut clockwise a minimum of ½-turn after the spring no longer slides on the bolt.
- Adjust both wing nuts equally.

You can adjust the tension of the reclining mechanism to respond to your individual size.

1. Gently tilt the reclining chair forward to rest on its arms and top of the back. Locate the wing nuts, one on each side, toward the back of the recliner under the seat (FIGURE 1).
2. Adjust the tension by turning the wing nuts in ¼-turn increments until the desired setting is reached.
  - A taller or heavier person may choose to increase the reclining tension by tightening the wing nuts clockwise.
  - A smaller person may choose to decrease the reclining tension by loosening the wing nuts counterclockwise.
3. Return the reclining chair to the upright position. Test the new setting. Make additional adjustments if needed following these steps.

## Reclining Tension Adjustment Instructions

FIGURE 1

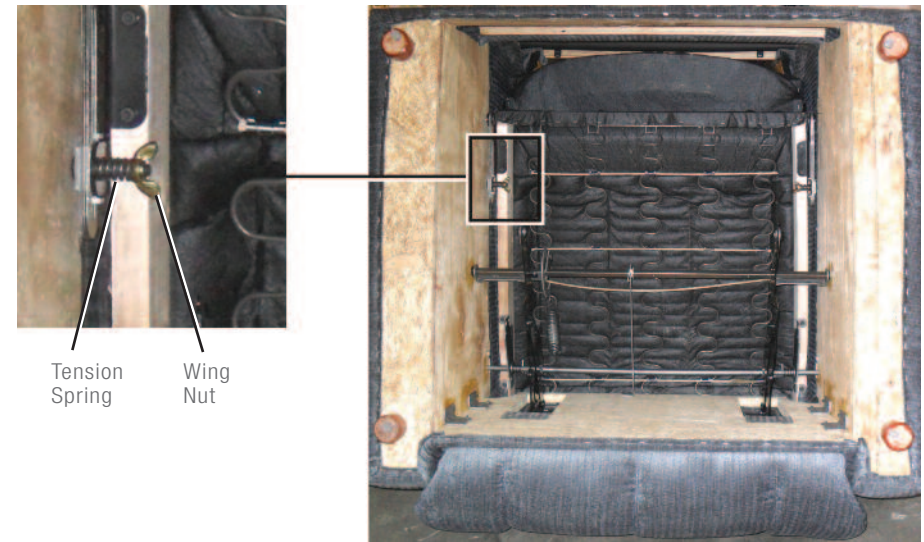

# Furniture Placement Guide

Notes:

## **WARNING**

– To reduce the risk of serious injury:

- Provide a clear path for operation of the back and legrest. Place tables and area rugs at a distance to allow the legrest to fully extend without rubbing or interference.

### Reclining Units

To place your reclining unit the proper distance from the wall, fully recline the unit and leave a minimum of 2" of space between the top of the back and the wall (FIGURE 1).

Place tables and area rugs at a distance to allow the legrest to fully extend without rubbing or interference. Interference with the legrest may cause it to not close completely (FIGURE 2). If the legrest is not closed completely, it may pop out unexpectedly and could cause injury. Proper clearance for an area rug is demonstrated in FIGURE 3.

FIGURE 1



FIGURE 2



FIGURE 3



## ¡Felicitaciones!

Usted es ahora el feliz propietario de un mobiliario La-Z-Boy® de vanguardia.

Acaba de seleccionar uno de los productos tapizados de más alta calidad originados en la industria mobiliaria, con el respaldo de más de 80 años de excelencia en fabricación.

En La-Z-Boy® estamos orgullosos de nuestros diseños y nuestro trabajo, y sabemos que usted sentirá lo mismo cuando comience a disfrutar del confort y el estilo de su nuevo mobiliario.

### IMPORTANTE

Lea atentamente estas instrucciones antes de utilizar su mobiliario La-Z-Boy®. Guárdelas para futura referencia.

## Tabla de contenidos

Instrucciones importantes de seguridad.....	14-15
Instrucciones de armado del sillón reclinable extra grande.....	16-17
Instrucciones de ajuste de la tensión de reclinado....	18-19
Guía para colocación de muebles.....	20
Notas.....	21

## Instrucciones importantes de seguridad

Importante: lea estas instrucciones detenidamente antes de usar el sillón.

### PELIGRO – Para reducir el riesgo de sufrir heridas graves o muerte:

- Mantenga bolsas de plástico alejadas de los niños para que éstos no se asfixien.

### ADVERTENCIA – Para reducir el riesgo de sufrir quemaduras, incendio o heridas graves:

- Mantenga siempre las llamas y los cigarrillos encendidos alejados de muebles tapizados. Los tapizados pueden quemarse rápidamente emitiendo gases tóxicos y humo espeso.
- Vigile estrechamente a los niños y personas discapacitadas cuando utilizan este producto.
- Siéntese lentamente en la unidad. Para evitar que se vuelque, no se arroje contra el respaldo. Recline o enderece la unidad lentamente después de asegurarse de que no hayan niños o mascotas en las cercanías.
- Este producto tiene muchas piezas que se mueven y, por lo tanto, pueden ocurrir lesiones graves si no se utiliza correctamente. Mantenga las manos, los dedos y otras partes del cuerpo alejadas del mecanismo. Para reducir la posibilidad de que la cabeza quede atrapada como también otras lesiones, no permita que niños y mascotas se acerquen a las aberturas y piezas móviles del mueble.
- Sólo el ocupante debe operar la unidad. Nunca trate de abrir el apoyapiernas jalándolo.
- No se pare, no se siente ni coloque peso adicional sobre los apoyabrazos, el respaldo o el apoyapiernas abierto.
- Para levantarse de la unidad y no tropezar, regrese el respaldo a su posición vertical y pliegue el apoyapiernas.
- Si el producto está dañado, no lo use. No utilice accesorios ni componentes sustitutos.
- Este producto es solamente para uso en espacios interiores residenciales.
- Asegúrese que el sillón, respaldo y apoyapiernas tengan suficiente espacio para su operación. Coloque tapetes y mesas de forma que el descansapiernas pueda extenderse sin que haga contacto con los mismos.
- No se debe usar este producto como un dispositivo para cuidado de la salud.
- No opere la unidad antes de haber instalado y asegurado el respaldo.
- Tenga cuidado al mover este producto. Antes de alzarlo, asegure el mecanismo para evitar que se abra o mueva inesperadamente. Nunca lo mueva mediante el mecanismo, el apoyapiernas, la manija, el respaldo reclinable o la base giratoria. Desconecte las unidades modulares. Agarre la unidad solamente por las partes que no se mueven.
- Esta unidad está equipada con una característica para ajuste de tensión del mecanismo de reclinado que fue ajustado en la fábrica. Usted puede modificar la tensión a su gusto personal. Para evitar que se vuelque y para asegurar la estabilidad, no opere la unidad con las tuercas de mariposa de ajuste flojas completamente (vea las instrucciones para el ajuste de la tensión de reclinado).

Guarde estas instrucciones

## Instrucciones importantes de seguridad

Importante: lea estas instrucciones detenidamente antes de usar el sillón.

### ADVERTENCIA – Para reducir el riesgo de sufrir quemaduras, incendio o heridas graves:

- Los sillones reclinables extra grandes son para una sola persona de no más de 400 libras (181 kg). No use el sillón con más de un ocupante en éste o en cualquier parte del sillón.
- Si le da este producto a otra persona, déle también este manual de instrucciones de operación.

Guarde estas instrucciones



## Instrucciones de armado del sillón reclinable extra grande

### **ADVERTENCIA** – Para reducir el riesgo de sufrir heridas:

- No opere la unidad antes de haber instalado y asegurado el respaldo.

#### Instalación del respaldo

1. Coloque el respaldo entre los brazos de la estructura. Levante el respaldo en un ángulo leve y alinee los soportes en el respaldo con los soportes en la estructura (FIGURA 1).
2. Ponga el respaldo sobre la estructura asegurándose de que los soportes del respaldo y la estructura estén completamente acoplados.
  - Para asegurarse de que el respaldo esté instalado en forma correcta con ambos conjuntos de soportes acoplados, colóquese de pie detrás del sillón y gire el respaldo de lado a lado. Si uno o ambos lados se salen de la posición, los soportes no están acoplados (FIGURA 2). Retire el respaldo y repita los pasos anteriores.
  - Si no puede instalar el respaldo correctamente, comuníquese con su distribuidor de La-Z-Boy® para solicitar asistencia.
3. Con un destornillador, empuje hacia abajo las palancas de seguro para bloquear los soportes (FIGURA 3).

## Instrucciones de armado del sillón reclinable extra grande

FIGURA 1



FIGURA 2



Los soportes del respaldo y de la estructura de este lado no están acoplados. Retire el respaldo y vuelva a instalarlo.

FIGURA 3

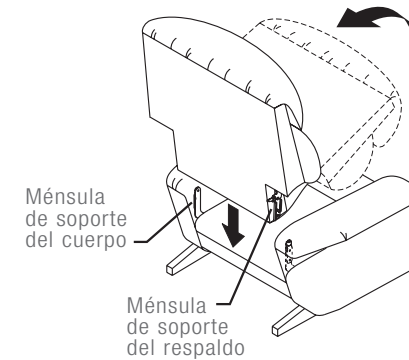
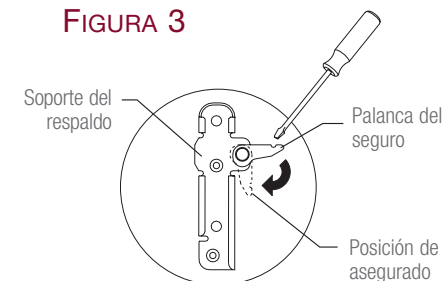

## Instrucciones para ajustar la tensión de reclinado

### **⚠️ ADVERTENCIA** – Para reducir el riesgo de sufrir heridas:

- Esta unidad está equipada con una función para ajustar la tensión del mecanismo de reclinado que fue ajustado en fábrica. Usted puede modificar la tensión a su gusto. Para asegurar estabilidad y evitar que se vuelque, no opere la unidad con las tuercas de mariposa de ajuste completamente flojas.

### **AVISO** – Para reducir el riesgo de ocasionar daños al producto:

- Asegúrese de que el descansapiernas esté plegado antes de inclinar el sillón hacia delante para ajustar la tensión.
- No ajuste completamente las tuercas de mariposa. Los resortes de tensión no deben estar completamente comprimidos después de hacer los ajustes. Si esto ocurre, debe aflojar las tuercas de mariposa un mínimo de 1/2 giro para evitar dañar el conjunto de resorte de tensión.
- No afloje completamente las tuercas de mariposa. El resorte no se debe deslizar sobre el perno después de hacer los ajustes. Si el resorte se desliza sobre el perno, ajuste la tuerca de mariposa en sentido horario un mínimo de 1/2 vuelta después de que el resorte deja de deslizarse sobre el perno.
- Ajuste las dos tuercas de mariposa en forma pareja.

### Instrucciones de ajuste

Puede ajustar la tensión del mecanismo de reclinado especialmente para su cuerpo.

1. Incline suavemente el sillón reclinable hacia delante para que se apoye sobre los brazos y la parte superior del respaldo. Localice las tuercas de mariposa, una de cada lado, que se encuentran hacia la parte posterior del respaldo, debajo del asiento (FIGURA 1).
2. Ajuste la tensión girando las tuercas de mariposa o ruedecillas en incrementos de 1/4 de vuelta hasta alcanzar el ajuste deseado.
  - Una persona de talla más alta o de mayor peso puede aumentar la tensión de reclinado girando las tuercas de mariposa en el sentido de las manecillas del reloj.
  - Una persona de talla menor puede reducir la tensión de reclinado girando las tuercas de mariposa a contrarreloj.
3. Regrese el sillón reclinable a la posición recta. Pruebe la nueva configuración. Haga ajustes adicionales, si son necesarios, siguiendo estos pasos.

## Instrucciones para ajustar la tensión de reclinado

FIGURA 1

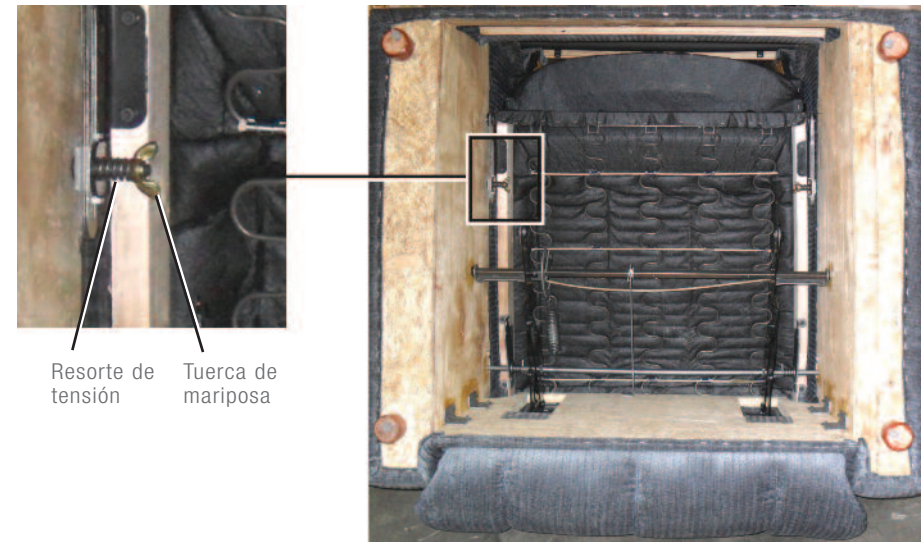

## Guía para colocación de muebles

Notas:

**⚠ ADVERTENCIA** – Para reducir el riesgo de sufrir heridas graves:

- Asegúrese de que el respaldo y descansapiernas tengan suficiente espacio para su operación. Coloque tapetes y mesas de forma que el descansapiernas pueda extenderse sin que toque otros muebles.

### Unidades reclinables

Para colocar las unidades reclinables a la distancia adecuada de la pared, recline por completo la unidad y deje un espacio mínimo de 2 pulgadas (5 cm) entre la parte superior del respaldo y la pared (FIGURA 1).

Coloque tapetes y mesas de forma que el descansapiernas pueda extenderse sin que toque o interfiera con otros muebles. Si hay interferencia con el descansapiernas, posiblemente no pueda plegarlo por completo (FIGURA 2). Si el descansapiernas no está plegado por completo, puede abrirse inesperadamente y causar lesiones. La distancia adecuada para el área de tapetes se muestra en la FIGURA 3.

FIGURA 1



FIGURA 2



FIGURA 3



## Félicitations!

Vous êtes désormais propriétaire  
d'un mobilier de pointe signé La-Z-Boy<sup>MD</sup>.

Vous venez d'acheter un des mobiliers  
rembourrés les plus perfectionnés de  
l'industrie du meuble en Amérique du Nord, fruit

de plus de 80 ans d'expérience  
dans la fabrication de meubles de qualité.

La-Z-Boy<sup>MD</sup> est fière de sa gamme  
de produits et de son savoir-faire.

Nous savons que vous ressentirez la même fierté  
quand vous profiterez du confort et de l'allure  
de votre nouveau mobilier.

### IMPORTANT

Bien lire les instructions avant d'utiliser  
votre mobilier La-Z-Boy<sup>MD</sup>.  
À conserver pour usage ultérieur.

## Table des matières

Règles de sécurité importantes.....	24-25
Directives d'assemblage du très grand fauteuil inclinable.....	26-27
Réglage de la tension d'inclinaison.....	28-29
Comment disposer vos meubles .....	30
Notes .....	31

## Règles de sécurité importantes

Important : bien lire les instructions avant l'utilisation.

 **DANGER** – Pour réduire le risque de blessures graves ou de mort :

- Pour prévenir la suffocation, garder les sacs de plastique loin des enfants.

 **AVERTISSEMENT** – Pour réduire le risque d'incendie, de brûlures ou de blessures graves :

- Garder vos meubles rembourrés loin des flammes ou des cigarettes allumées. Ils peuvent brûler rapidement en présence de gaz toxique et de fumée épaisse.
- Une supervision étroite est nécessaire quand ce produit est utilisé par des enfants ou des personnes handicapées.
- Vous asseoir lentement sur le meuble. Pour éviter qu'il bascule, ne pas lancer votre poids contre le dossier. Y aller lentement quand vous vous inclinez ou remettez en position verticale, et vous assurer qu'il n'y a pas d'enfant ou d'animal de compagnie à proximité.
- Ce produit compte plusieurs pièces mobiles et peut causer des blessures graves s'il n'est pas utilisé correctement. Garder les mains, les doigts et toute autre partie du corps loin du mécanisme. Pour réduire le risque de coincer la tête ou d'autres blessures, éloigner les enfants et les animaux des ouvertures et des pièces mobiles qui se trouvent dans le meuble ou autour de celui-ci.
- Seul l'occupant doit faire fonctionner le meuble. Ne jamais tenter d'ouvrir le repose-jambes en tirant dessus.
- Ne pas se tenir debout, s'asseoir ou mettre de poids excessif sur les bras, le dossier ou le repose-jambes déployé.
- Pour sortir du meuble en toute sécurité et pour éviter de trébucher, relever le dossier et fermer le repose-jambes.
- Ne pas utiliser ce produit s'il est endommagé. Ne pas utiliser d'accessoires ou de pièces de substitution.
- Ce produit est exclusivement réservé à un usage résidentiel intérieur.
- Prévoir un parcours sans obstructions pour faire fonctionner le dossier et le repose-jambes. Placer les tables et les carpettes assez loin pour que le repose-jambes puisse s'ouvrir complètement sans frottement ni obstruction.
- Ce produit n'est pas conçu pour servir de dispositif de santé.
- Ne pas faire fonctionner le meuble avant d'avoir installé et bloqué le dossier.
- Déplacer le meuble avec soin. Avant de le soulever, bloquer le mécanisme pour l'empêcher de s'ouvrir ou de bouger soudainement. Ne jamais déplacer le meuble par le mécanisme, le repose-jambes, la poignée, le dossier inclinable ou la base pivotante. Déconnecter les modules. Ne saisir solidement que les pièces inamovibles.
- Ce meuble est doté d'un réglage de tension pour le mécanisme d'inclinaison, préréglé en usine. Vous pouvez personnaliser ce réglage. Pour éviter de faire basculer le meuble et pour en assurer la stabilité, ne jamais faire fonctionner le meuble quand les écrous à oreilles qui règlent la tension sont complètement desserrés (voir les instructions touchant le réglage de la tension d'inclinaison).

Conserver ces instructions

## Règles de sécurité importantes

Important : bien lire les instructions avant l'utilisation.

 **AVERTISSEMENT** – Pour réduire le risque d'incendie, de brûlures ou de blessures graves :

- Les très grands fauteuils à bascule sont destinés à un seul occupant ne dépassant pas 181 kg (400 lb). Ne pas activer la chaise alors que plus d'un occupant s'y trouve.
- Si vous donnez ce produit à quelqu'un d'autre, lui donner aussi ce manuel d'instructions.

Conserver ces instructions

## Directives d'assemblage du très grand fauteuil inclinable

### **AVERTISSEMENT** – Pour réduire le risque de blessures :

- Ne pas faire fonctionner le meuble tant que le dossier n'est pas installé et bloqué.

#### Pour installer le dossier

1. Déposer le dossier sur les bras du meuble. Soulever légèrement le dossier et aligner les fixations du dossier avec les fixations de la charpente (FIGURE 1).
2. Faire basculer le dossier sur le meuble en vous assurant que les fixations du dossier et de la charpente sont entièrement engagées.
  - Pour vous assurer que le dossier est installé correctement, avec les deux jeux de fixations du dossier et de la charpente bien engagés, vous tenir debout derrière le fauteuil et remuer le dossier d'un côté à l'autre. Si un ou les deux côtés quittent leur position, les fixations ne sont pas engagées (FIGURE 2). Retirer le dossier et répéter cette marche à suivre.
  - Si vous êtes incapable d'installer correctement le dossier, communiquer avec votre détaillant La-Z-Boy<sup>MD</sup> pour de l'aide.
3. Bloquer les fixations en poussant sur les leviers de blocage avec un tournevis (FIGURE 3).

## Directives d'assemblage du très grand fauteuil inclinable

FIGURE 1

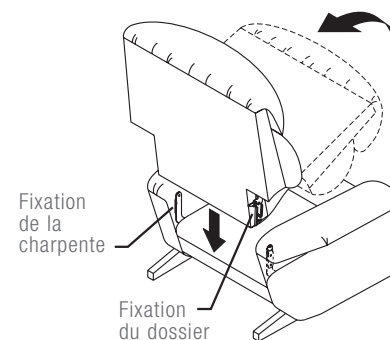
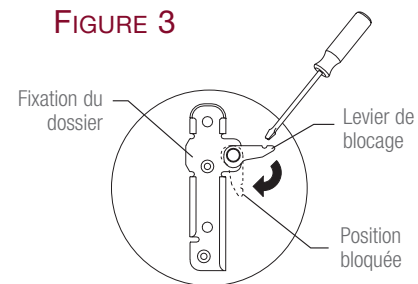

FIGURE 2



Les fixations du dossier et de la charpente de ce côté-ci ne sont pas engagées. Retirer le dossier et recommencer.

FIGURE 3



## Réglage de la tension d'inclinaison

### **AVERTISSEMENT** – Pour réduire le risque de blessures :

- Ce meuble est doté d'un réglage de tension pour le mécanisme d'inclinaison, pré-réglé en usine. Vous pouvez personnaliser ce réglage. Pour éviter de faire basculer le meuble et pour en assurer la stabilité, ne jamais faire fonctionner le meuble quand l'écrou à oreilles qui règle la tension est complètement desserré.

### **AVIS :** – Pour réduire le risque d'endommager le produit :

- Vous assurer que le repose-jambes est fermé avant de faire basculer vers l'avant et de régler la tension.
- Ne pas resserrer complètement les écrous à oreilles. Les ressorts ne doivent pas être complètement comprimés après le réglage. Le cas échéant, tourner l'écrou à oreilles dans le sens antihoraire au moins un demi-tour pour éviter d'endommager le mécanisme de tension des ressorts.
- Ne pas desserrer complètement les écrous à oreilles. Le ressort ne doit pas glisser sur le boulon après le réglage. Le cas échéant, tourner les écrous à oreilles dans le sens horaire au moins un demi-tour après que le ressort cesse de glisser sur le boulon.
- Régler les deux écrous à oreilles à égalité.

Vous pouvez régler la tension du mécanisme d'inclinaison pour convenir à votre taille.

1. Faire basculer doucement le fauteuil vers l'avant pour qu'il repose sur les bras et le dessus du dossier. Repérer les écrous à oreilles, soit un de chaque côté, vers l'arrière du meuble sous chaque siège inclinable (FIGURE 1).
2. Régler la tension en tournant les écrous à oreilles ou la roulette par quarts de tour jusqu'à ce que le réglage voulu soit atteint.
  - Une personne plus grande ou plus lourde peut choisir d'augmenter la tension d'inclinaison en serrant les écrous dans le sens des aiguilles d'une montre.
  - Une plus petite personne peut choisir de diminuer la tension d'inclinaison en desserrant les rivets d'aile le sens contraire des aiguilles d'une montre.
3. Remettre le meuble en position verticale. Faire l'essai du nouveau réglage. Répéter au besoin.

## Réglage de la tension d'inclinaison

FIGURE 1

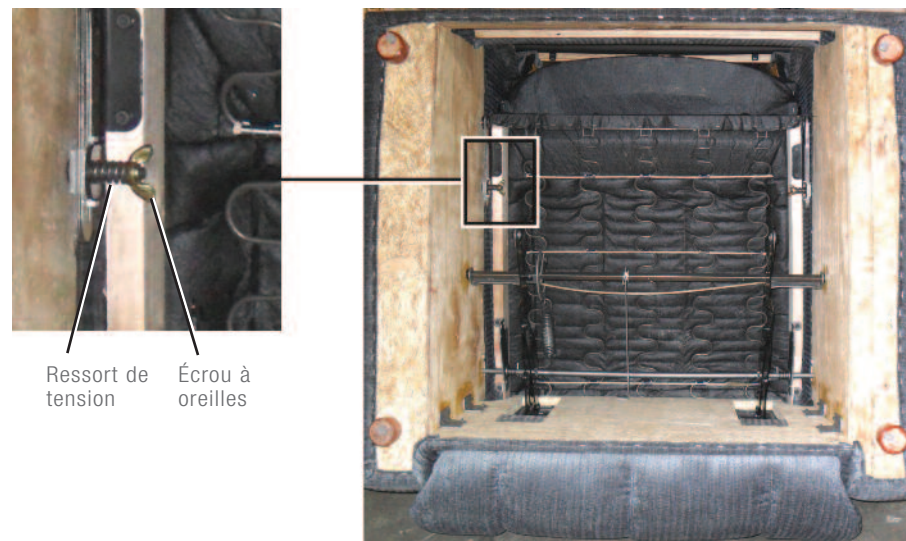

## Comment disposer vos meubles

Notes :

**AVERTISSEMENT** – Pour réduire le risque de blessures graves :

- Prévoir un parcours sans obstructions pour faire fonctionner le dossier et le repose-jambes. Placer les tables et les carpettes assez loin pour que le repose-jambes puisse s'ouvrir complètement sans frottement ni obstruction.

### Meubles inclinables

Pour placer votre inclinable à une bonne distance du mur, l'incliner entièrement en laissant au moins 5 cm (2 po) entre le dessus du dossier et le mur (FIGURE 1).

Placer les tables et carpettes assez loin pour permettre au repose-jambes de s'ouvrir sans frottement ni obstruction. Sinon, le repose-jambes peut ne pas se fermer complètement (FIGURE 2). Si cela se produit, le repose-jambes peut s'ouvrir soudainement et blesser quelqu'un. Voir la FIGURE 3 pour la distance correcte de la carquette.

FIGURE 1



FIGURE 2



FIGURE 3

